

商品描述/产品说明



产品说明

材料：
热塑性塑料材质把手，钢制部件，黑色氧化。

规格：
表面黑色锻光。

提示：
手柄可以安装在例如：手轮和曲柄上。

图纸

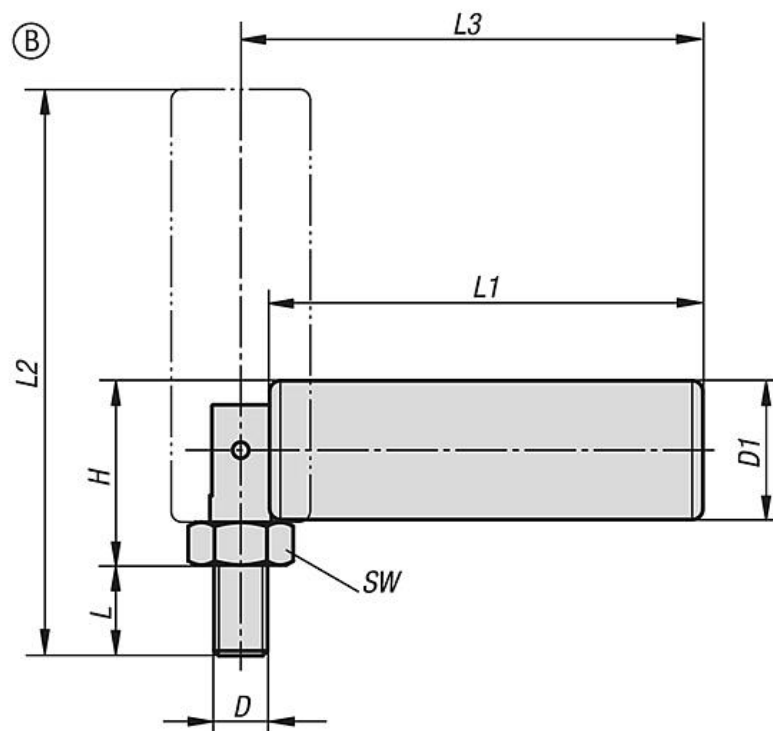
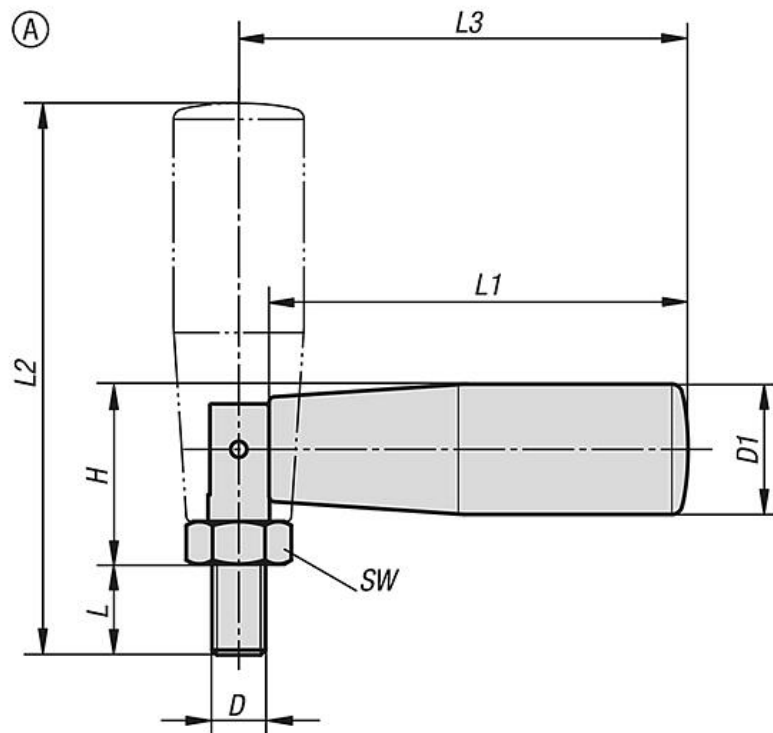

商品概述

订货号	类型	D	D1	SW	L	L1	L2	L3	H
06323-06200490	A	M6	20	10	9	49	63	53	24,5
06323-08250690	A	M8	25	13	11	70	87,5	74	28
06323-10260890	B	M10	26	17	16	90	114	96	34