

商品描述/产品说明



产品说明

材料：
钢制：
顶销硬化处理：
强度等级 5.8。

不锈钢：
顶销未经硬化处理：
螺纹套筒 1.4305。
顶销 1.4305。

黑灰色热塑性塑料蘑菇头把手。

规格：
钢制：
顶销经硬化、抛光和黑色氧化处理。

不锈钢：
顶销未经硬化处理，抛光及氧化处理。

提示：
本分度销特别适用于薄壁零件。
分度销用于固定工件防止侧向位置移动。只有将顶销拔出后才能移动到新位置。
如果柱塞需要维持在拔出状态较长时间，为避免顶销弹回，可选用C型。

附件：
可提供一把双头环形扳手作为附件用于锁紧螺母。

图纸

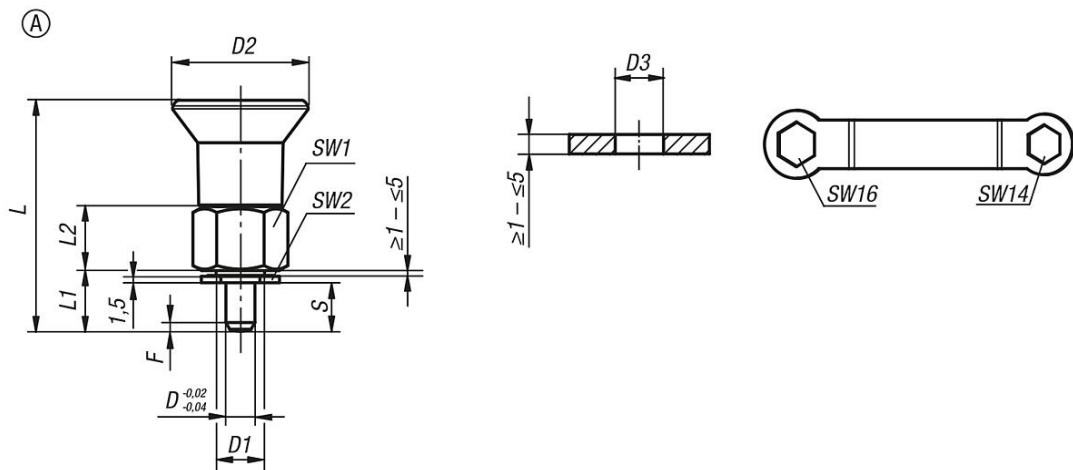

商品概述

订货号	类型	主体材料	主体表面	D	D1	D2	D3	L	L1	L2	行程 S	SW1	SW2	Fx30°	初始位置 弹簧弹力 F1 约 N	终点位置 弹簧弹力 F2 约 N	双头梅花扳手 订货号
03089-31105	A	钢制	经硬化处理	5	M10x1	28	10	46,5	11,5	13	5-9	17	14	1,3	6	15	03089-91416
03089-31206	A	钢制	经硬化处理	6	M10x1	28	10	47,5	12,5	13	6-10	17	14	1,8	7	19	03089-91416

商品概述

订货号	类型	主体材料	主体表面	D	D1	D2	D3	L	L1	L2	行程 S	SW1	SW2	Fx30°	初始位置 弹簧弹力 F1 约 N	终点位置 弹簧弹力 F2 约 N	双头梅花扳手 订货号
03089-311105	A	不锈钢	未硬化处理	5	M10x1	28	10	46,5	11,5	13	5-9	17	14	1,3	6	15	03089-91416
03089-311206	A	不锈钢	未硬化处理	6	M10x1	28	10	47,5	12,5	13	6-10	17	14	1,8	7	19	03089-91416