

商品描述/产品说明

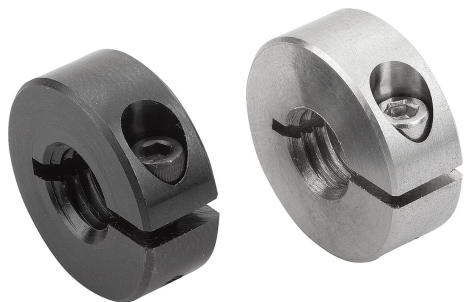

产品说明

材料：
钢。
不锈钢 1.4305。

规格：
黑色氧化钢，钢制 12.9 螺栓。
亮色不锈钢，不锈钢 A2-70 螺栓。

提示：
螺纹轴环以均匀的紧固力卡箍转轴，起固定、限位作用。
夹紧环可与螺纹公差等级为 6g 的螺栓螺纹一起使用。

温度范围：
-40 °C - +175 °C。

图纸

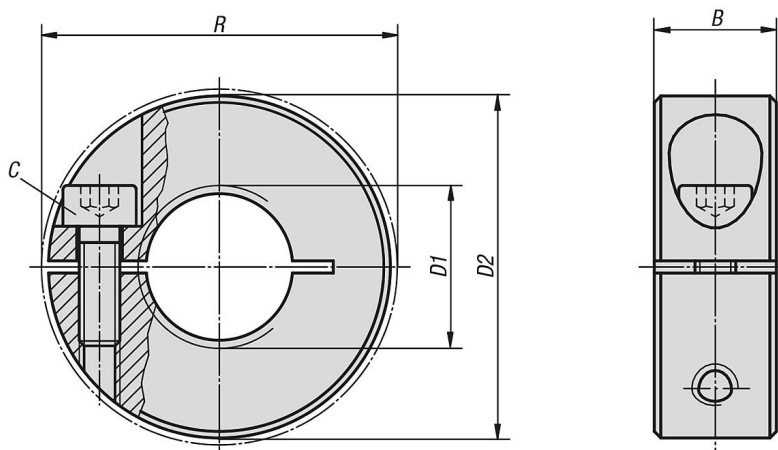

商品概述

螺纹轴环

订货号	主体材料	B	C	D1 内螺纹	D2	R
07814-0401	钢制	9	M3x8	M4	16	20,7
07814-0501	钢制	9	M3x8	M5	16	20,7
07814-0601	钢制	9	M3x8	M6	16	20,7
07814-0801	钢制	9	M3x8	M8	18	22,4
07814-1001	钢制	9	M3x10	M10	24	26
07814-1201	钢制	11	M4x12	M12	28	31,8
07814-1601	钢制	13	M5x16	M16	34	39,4
07814-2001	钢制	15	M6x18	M20	40	46,4
07814-0402	不锈钢	9	M3x8	M4	16	20,7
07814-0502	不锈钢	9	M3x8	M5	16	20,7
07814-0602	不锈钢	9	M3x8	M6	16	20,7
07814-0802	不锈钢	9	M3x8	M8	18	22,4
07814-1002	不锈钢	9	M3x10	M10	24	26
07814-1202	不锈钢	11	M4x12	M12	28	31,8
07814-1602	不锈钢	13	M5x16	M16	34	39,4
07814-2002	不锈钢	15	M6x18	M20	40	46,4

商品概述
