

商品描述/产品说明



产品说明

材料、规格：

1. 聚酰胺 66 热塑性塑料制锁盖，红色。
2. 聚丙烯热塑性塑料制进料筛，黑色。
3. 钢制法兰，镀镍。
4. 钢制固定螺栓，镀镍。
5. 软木制法兰密封件。
6. 黄铜链条。

提示：

A 型：排气时的最大压力为 50mbar(0.73 psi)，最大排气量 500 l/min。空气过滤器避免污物侵入。

B 型：包含一套塑料制的吸气和排气阀。排气时的开启压力为 0.35bar ($\pm 0.05\text{bar}$)。吸气时的开启压力为 0.05bar。因此这种方式适用于气流向两个方向调节的应用情况。

图纸

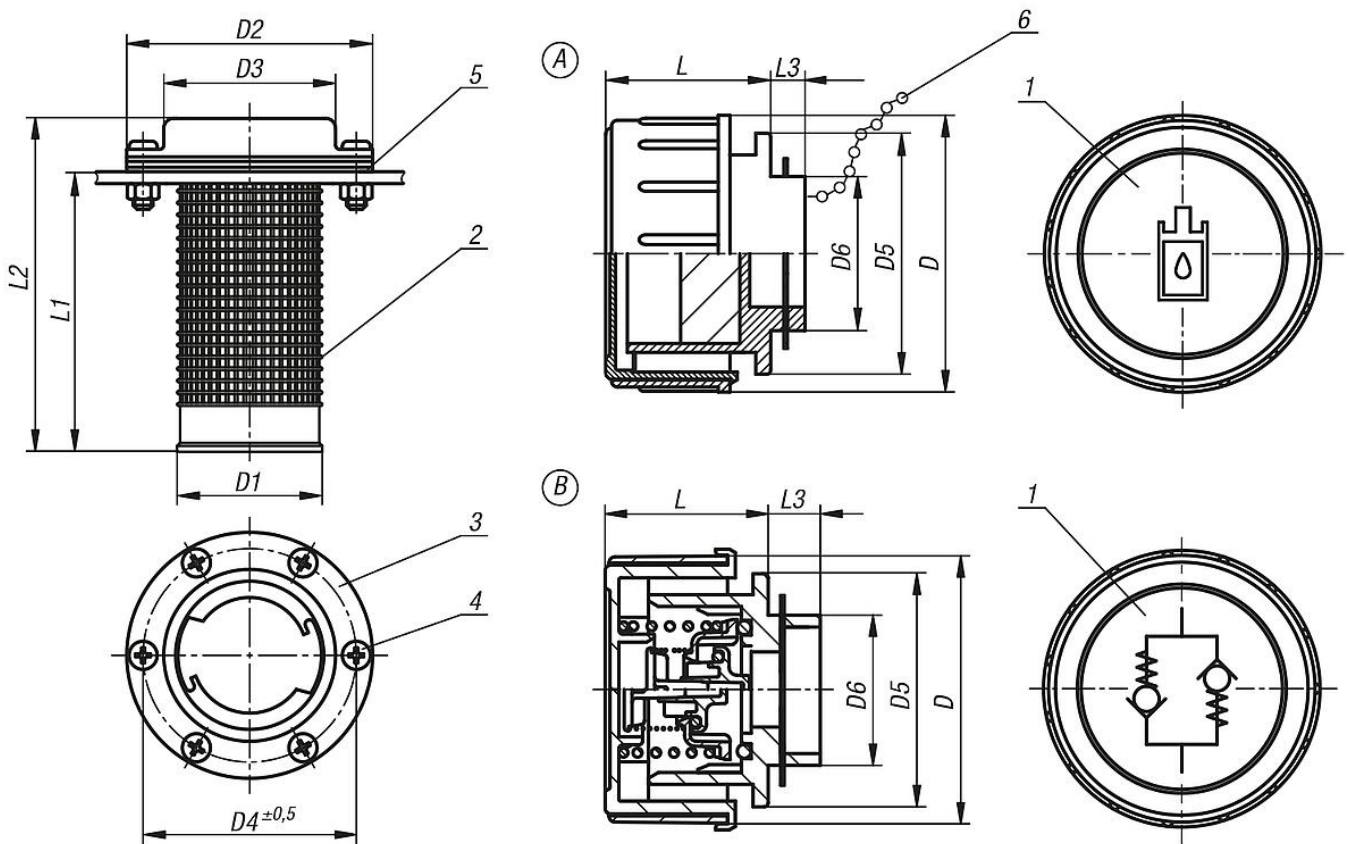

商品概述

订货号	类型	类型 2	D	D1	D2	D3	D4	D5	D6	L	L1	L2	L3
28072-170	A	带过滤器	70	46	83	58	72	60	37	41	94	115	14
28072-270	B	通风阀和排气阀	70	46	83	58	72	60	37	41	94	115	14