

## 商品描述/产品说明

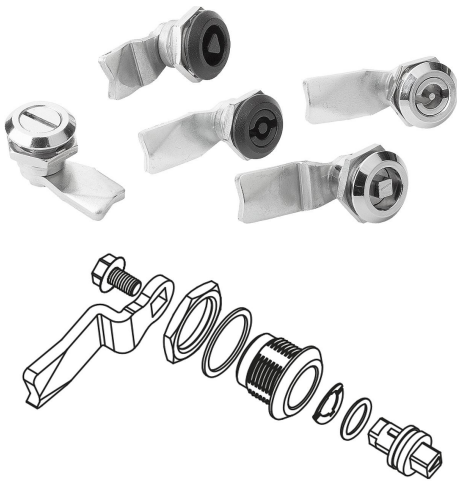

## 产品说明

材料：  
压铸锌壳体、操作件和螺母。  
NBR O 型圈，PUR 平面密封件。  
钢制舌簧。

规格：  
壳体和操作件镀铬或经黑色粉末喷涂处理。  
螺母和舌簧镀锌。

提示：  
通过锁定在终端位置上使旋转锁销实现耐振。左右侧安装均可，锁模行程  $90^\circ$ ，配有内部旋转限制装置。旋转锁销可以预组装（对于较小的 A 型和较大的门厚度时，只能有限实现）。测试依据 DIN EN 60068-2-64（振动）和 DIN EN 60068-2-27（冲击），测试标准 61373。防振性符合 1 类 B 级铁路应用的要求（=最高要求）。固定螺母设计为带钳爪的接地螺母。

通过 O 型圈和发泡的 PUR 密封件实现防水防尘等级为 IP65。

所需规格的舌簧请单独订购。每个舌簧可与每个壳体组合使用。

附件：  
套筒扳手 05586。  
旋转锁销的舌簧，无钢制限位器 05570。

图纸提示：  
操作件：  
a) 方形 7 mm  
b) 方形 8 mm  
c) 一字槽  
d) 双齿 3 mm  
e) 双齿 5 mm  
f) 三角形 8 mm

## 图纸

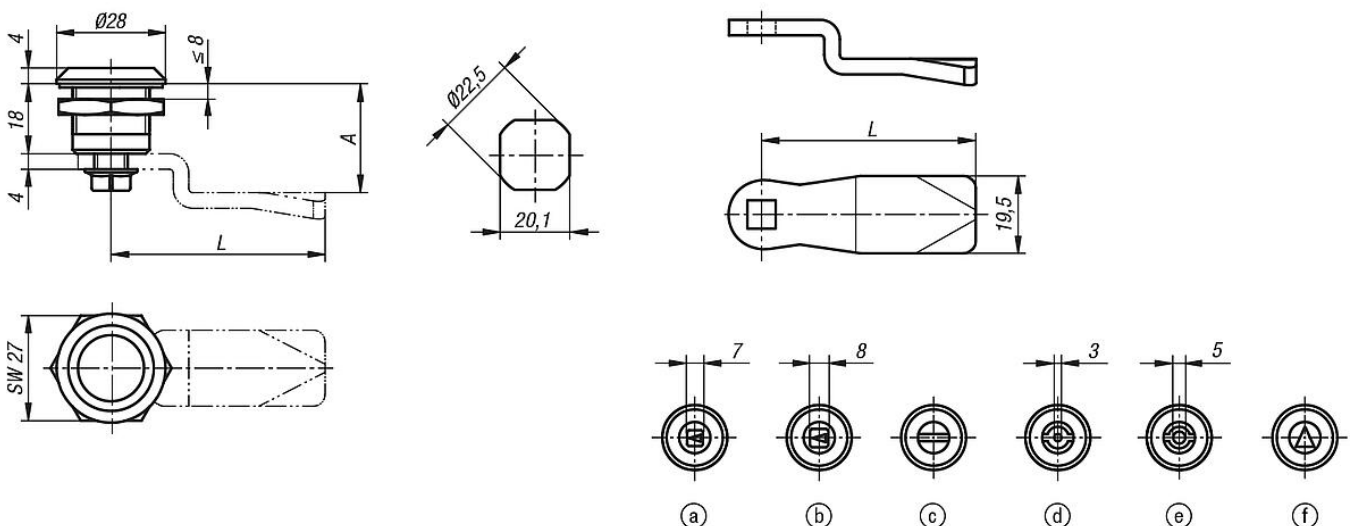

## 商品概述

## 旋转锁销

订货号	颜色	操作元件
05566-17181	-	方形 7 mm
05566-18181	-	方形 8 mm
05566-20181	-	一字槽
05566-43181	-	双齿 3 mm
05566-45181	-	双齿 5 mm
05566-88181	-	三角形 8 mm
05566-17182	黑色	方形 7 mm
05566-18182	黑色	方形 8 mm
05566-20182	黑色	一字槽
05566-43182	黑色	双齿 3 mm
05566-45182	黑色	双齿 5 mm
05566-88182	黑色	三角形 8 mm

## 旋转锁销的舌簧

订货号	A	L
05570-145X040	-	45
05570-145X060	-	45
05570-145X080	-	45
05570-145X100	-	45
05570-145X120	-	45
05570-145X140	-	45
05570-145X160	-	45
05570-145X180	-	45
05570-145X200	-	45
05570-145X220	-	45
05570-145X240	-	45
05570-145X260	-	45
05570-145X280	-	45
05570-145X300	-	45
05570-145X320	-	45
05570-145X340	-	45
05570-145X360	-	45
05570-145X380	-	45
05570-145X400	-	45
05570-145X420	-	45
05570-145X440	-	45
05570-145X460	-	45
05570-145X480	-	45
05570-145X500	-	45
05570-135X160	-	35
05570-135X180	-	35
05570-135X200	-	35
05570-135X220	-	35
05570-135X240	-	35