

商品描述/产品说明



产品说明

材料：
不锈钢。

规格：
亮色。

提示：
变径轴套用于空心轴传感器和丝杠之间的直径适配。

图纸

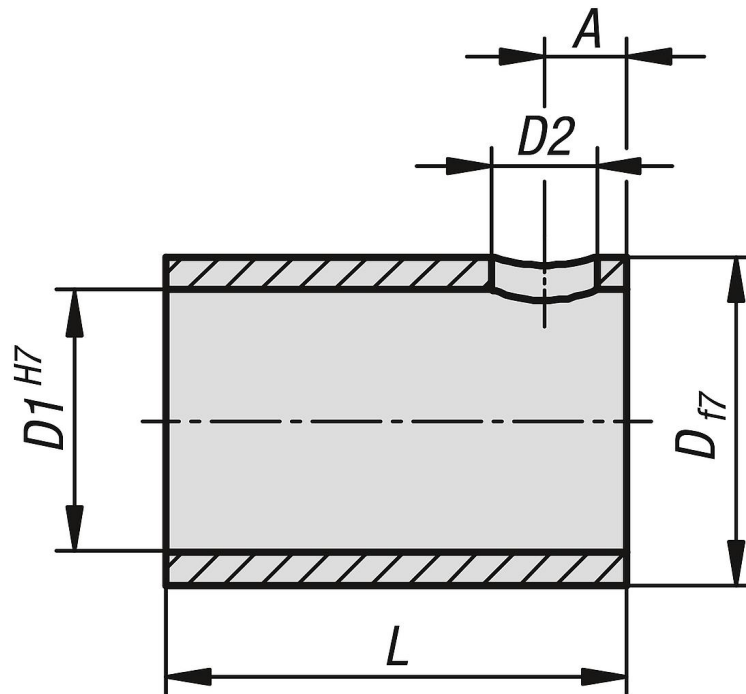

商品概述

订货号	A	D	D1	D2	L
21740-112012	3	20	12	3,6	20
21740-112014	3	20	14	3,6	20
21740-112016	3	20	16	3,6	20
21740-112018	3	20	18	3,6	20