

## 商品描述/产品说明



## 产品说明

材料：  
弹簧钢。

规格：  
硬化，亮色涂油或机械镀锌。

提示：

通过特殊成型（如同盘型弹簧进行成型），张紧垫圈达到较高的弹力。负载时张紧垫圈形成弹簧弹力（压扁），可达到强度等级 8.8 - 10.9 的螺栓相应压紧力的 70 - 90%。

使用张紧垫圈以平衡螺栓连接中的下沉现象，以避免由此产生的连接松动或松开的情况。固定装置靠摩擦产生。

## 图纸

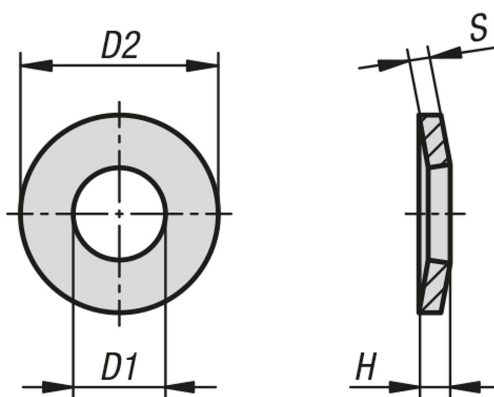

## 商品概述

订货号	主体表面	适用螺栓	D1	D2	H	S
07303-04	经硬化处理，亮色并已涂油	M4	4,3	9	1,3	1
07303-05	经硬化处理，亮色并已涂油	M5	5,3	11	1,55	1,2
07303-06	经硬化处理，亮色并已涂油	M6	6,4	14	2	1,5
07303-08	经硬化处理，亮色并已涂油	M8	8,4	18	2,6	2
07303-10	经硬化处理，亮色并已涂油	M10	10,5	23	3,2	2,5
07303-12	经硬化处理，亮色并已涂油	M12	13	29	3,95	3
07303-14	经硬化处理，亮色并已涂油	M14	15	35	4,65	3,5
07303-16	经硬化处理，亮色并已涂油	M16	17	39	5,25	4
07303-18	经硬化处理，亮色并已涂油	M18	19	42	5,8	4,5
07303-20	经硬化处理，亮色并已涂油	M20	21	45	6,4	5
07303-22	经硬化处理，亮色并已涂油	M22	23	49	7,05	5,5
07303-24	经硬化处理，亮色并已涂油	M24	25	56	7,75	6
07303-30	经硬化处理，亮色并已涂油	M30	31	70	9,2	7
07303-104	镀锌	M4	4,3	9	1,3	1
07303-105	镀锌	M5	5,3	11	1,55	1,2
07303-106	镀锌	M6	6,4	14	2	1,5
07303-108	镀锌	M8	8,4	18	2,6	2
07303-110	镀锌	M10	10,5	23	3,2	2,5
07303-112	镀锌	M12	13	29	3,95	3
07303-114	镀锌	M14	15	35	4,65	3,5
07303-116	镀锌	M16	17	39	5,25	4
07303-118	镀锌	M18	19	42	5,8	4,5
07303-120	镀锌	M20	21	45	6,4	5

## 商品概述

订货号	主体表面	适用螺栓	D1	D2	H	S
07303-122	镀锌	M22	23	49	7,05	5,5
07303-124	镀锌	M24	25	56	7,75	6
07303-130	镀锌	M30	31	70	9,2	7