

商品描述/产品说明



产品说明

材料：
钢制。

规格：
亮色或电镀锌。
表面硬化，最低 550HV。

提示：
齿垫铆入对象材料中。借此形成形状配合的连接，以避免连接自主松开。可多次重复使用。

图纸

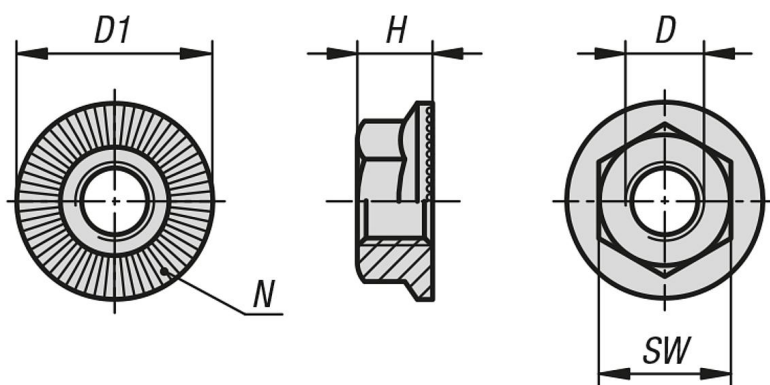

商品概述

订货号	强度等级	主体表面	D	D1	H	SW	N (数量)
07216-405	10	亮色(黑色)	M5	11,2	4,3	8	28
07216-406	10	亮色(黑色)	M6	14,2	5,5	10	36
07216-408	10	亮色(黑色)	M8	18,2	7	13	48
07216-410	10	亮色(黑色)	M10	21	8,5	15	48
07216-412	10	亮色(黑色)	M12	24	10	17	60
07216-416	10	亮色(黑色)	M16	31	14	24	72
07216-305	10	镀锌	M5	11,2	4,3	8	28
07216-306	10	镀锌	M6	14,2	5,5	10	36
07216-308	10	镀锌	M8	18,2	7	13	48
07216-310	10	镀锌	M10	21	8,5	15	48
07216-312	10	镀锌	M12	24	10	17	60
07216-316	10	镀锌	M16	31	14	24	72