

商品描述/产品说明



产品说明

材料：  
GJL 250 经退火处理，或者 EN AW-7075。

提示：  
其长度 L 通过锯切进行加工，  
并且提供一定的加工余量。

图纸提示：  
加工面： $\pm 0.25$  mm  
长度公差：  
 $\leq 200$  mm： $+3/+10$   
从 201 mm 至 590 mm： $+8/+15$   
 $\geq 600$  mm： $+20/+50$

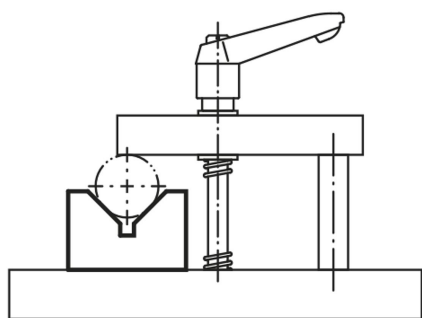

图纸

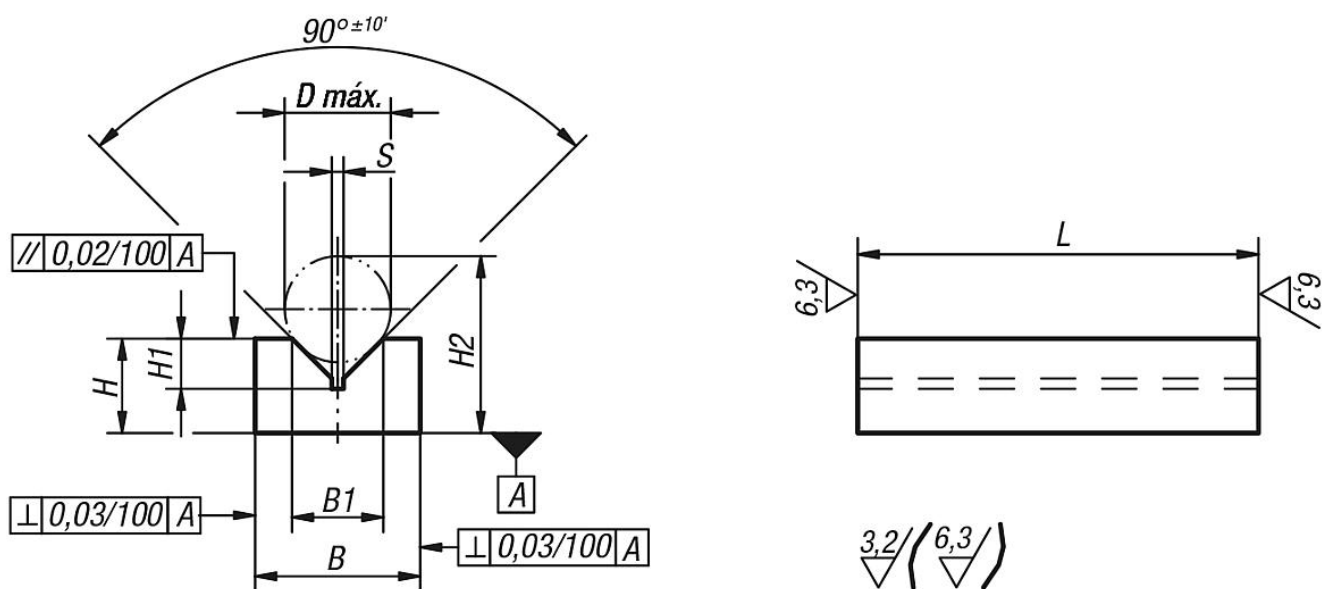

商品概述

订货号 灰口铸铁	订货号 铝制	L = 长度	B	B1	H	H1	H2	D max.	S
01640-01X	01640-201X	100/200	25	15,5	16	8,5	30	18	2
01640-02X	01640-202X	100/200	36	21,9	20	11	38	24	2
01640-03X	01640-203X	100/200	40	26	25	13,5	47	29	2,5
01640-04X	01640-204X	200/300/600	50	31,7	36	17	66	38	2,5

## 商品概述

订货号 灰口铸铁	订货号 铝制	L = 长度	B	B1	H	H1	H2	D max.	S
01640-05X	01640-205X	200/300/600	70	50	50	26	95	58	3
01640-06X	01640-206X	200/300/600	100	79,3	70	41	139	90	4