



产品说明

材料：
灰口铸铁。

规格：
磷化。

提示：
带公制节距的标准 HTD 型材（半圆形齿轮）。必须至少一个齿带轮具有凸缘轮。适用于锥形夹紧衬套的锥孔。锥形夹紧衬套必须单独订购，并支持多种轴直径。锥孔凸缘轮依照 ISO 1940 质量等级 G16 静态平衡。

附件：
锥形夹紧套 23200。

图纸

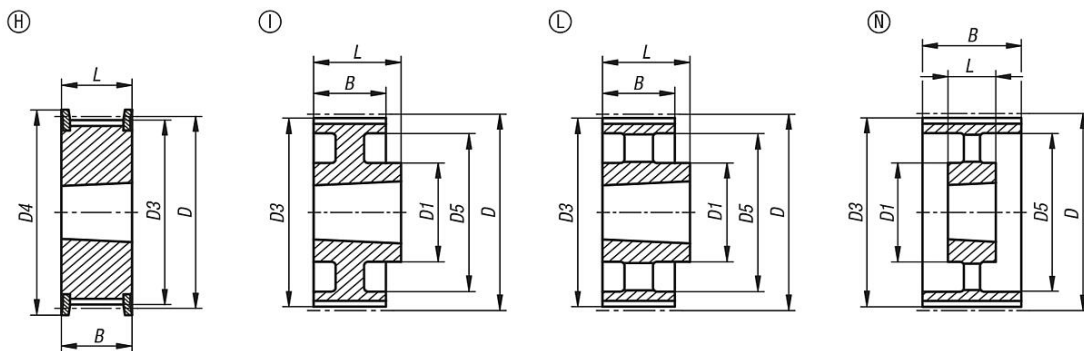

商品概述

订货号	类型	主体材料	类型 2	齿数	D	D1 max.	D3	D4 max.	D5	B	L
22005-0850028	B	灰口铸铁	适用锥形衬套1108	28	71,3	-	69,93	77	52	60	22
22005-0850030	D	灰口铸铁	适用锥形衬套1615	30	76,39	-	75,02	84	58	60	38
22005-0850032	D	灰口铸铁	适用锥形衬套1615	32	81,49	-	80,12	88	60	60	38
22005-0850034	D	灰口铸铁	适用锥形衬套1615	34	86,58	-	85,21	94	66	60	38
22005-0850036	D	灰口铸铁	适用锥形衬套1615	36	91,67	-	90,3	98	68	60	38
22005-0850038	D	灰口铸铁	适用锥形衬套1615	38	96,77	-	95,39	104	75	60	38
22005-0850040	B	灰口铸铁	适用锥形衬套2012	40	101,86	-	100,49	108	80	60	32
22005-0850044	B	灰口铸铁	适用锥形衬套2012	44	112,05	-	110,67	121	90	60	32
22005-0850048	B	灰口铸铁	适用锥形衬套2012	48	122,23	-	120,86	129	100	60	32
22005-0850056	B	灰口铸铁	适用锥形衬套2517	56	142,6	-	141,23	150	120	60	45
22005-0850064	E	灰口铸铁	适用锥形衬套2517	64	162,97	120	161,6	168	138	60	45
22005-0850072	E	灰口铸铁	适用锥形衬套2517	72	183,35	125	181,97	192	158	60	45
22005-0850080	G	灰口铸铁	适用锥形衬套3020	80	203,74	170	202,35	-	178	60	51
22005-0850090	G	灰口铸铁	适用锥形衬套3020	90	229,18	170	227,81	-	204	60	51
22005-0850112	N	灰口铸铁	适用锥形衬套3020	112	285,21	170	283,83	-	260	60	51
22005-0850144	N	灰口铸铁	适用锥形衬套3020	144	366,69	170	365,32	-	341	60	51
22005-0850168	N	灰口铸铁	适用锥形衬套3020	168	427,8	198	426,42	-	402	60	51
22005-0850192	N	灰口铸铁	适用锥形衬套3020	192	488,92	198	487,54	-	462	60	51

