

## 商品描述/产品说明



## 产品说明

材料：  
钢制。

规格：  
强度等级 10。塑料涂层，红色。

提示：  
链节作为联接件用在悬挂节段/链条、链条/链条以及吊钩/链条之间的链式吊索之中。

链节符合机械要求，通过 BG 测试（H 印章）。

温度范围：  
从 -40 °C 至 200 °C = 100% 承载能力  
至 300 °C = 90% 承载能力  
至 400 °C = 75% 承载能力

## 图纸

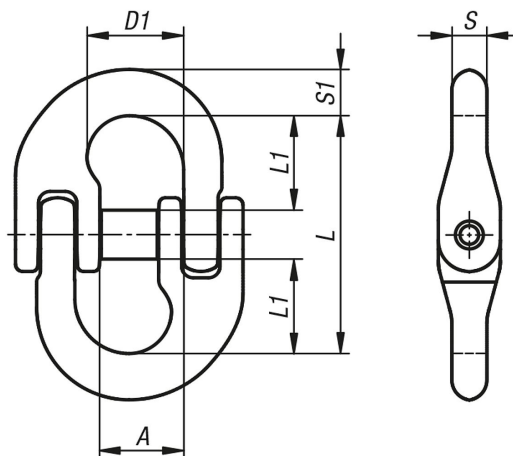

## 商品概述

订货号	链条 mm	A	D1	L	L1	S	S1	承载负荷 kg
07795-1001400	6	14	18	45	18	7,5	8	1400
07795-1001900	7	17,8	20,5	50,5	20	9	10,2	1900
07795-1002500	8	19	23,5	62	25,5	10	11,5	2500
07795-1004000	10	23,8	27,5	72	30	12,6	12,6	4000
07795-1006700	13	28	33,3	87,3	36	16,7	19	6700
07795-1010000	16	34,3	39,5	102	40,5	20,6	20,6	10000

