

商品描述/产品说明



产品说明

材料：

主体：调质钢。

顶珠：防锈和防酸型钢制。

嵌入件：

C、F、M 型为工具钢。

K 型为 POM。

E 型为不锈钢。

O 型为不锈钢，金刚石表面。

P 型为不锈钢，聚氨酯表面。

规格：

主体经调质和黑色氧化处理。

顶珠经硬化处理，亮色。

嵌入件：

C、F 型经硬化和黑色氧化处理。

M 型为齿面硬质合金，经黑色氧化处理。

K 型白色。

E 型经硬化处理，亮色。

O 型金刚石表面，类似 100 磨削粒度。

P 型配聚氨酯表面，硬度达到 60° 邵氏硬度。

提示：

自调整支撑垫用于对未经加工和经加工的工件进行支撑和夹紧。

此外，自调整支撑垫在夹具制造中充当挡块、垫块、压紧块使用。

轻轻按压圆柱头螺栓便可以将顶珠从外壳中取出。

顶珠防转动保险。

优点：

由于嵌入件是可以进行更换的，故此实现了较高的经济性。

内置的 O 型圈可防止脏污和异物颗粒的进入，确保稳定可靠。

图纸提示：

C 型：平头钢制插件，平面

E 型：平头不锈钢插件，平面

F 型：平头夹持件，齿面

K 型：平头 POM 插件，平面

M 型：平头夹持件，硬质合金齿面

O 型：不锈钢插件，金刚石表面

P 型：不锈钢插件，聚氨酯表面

商品描述/产品说明



商品描述/产品说明



商品描述/产品说明



图纸

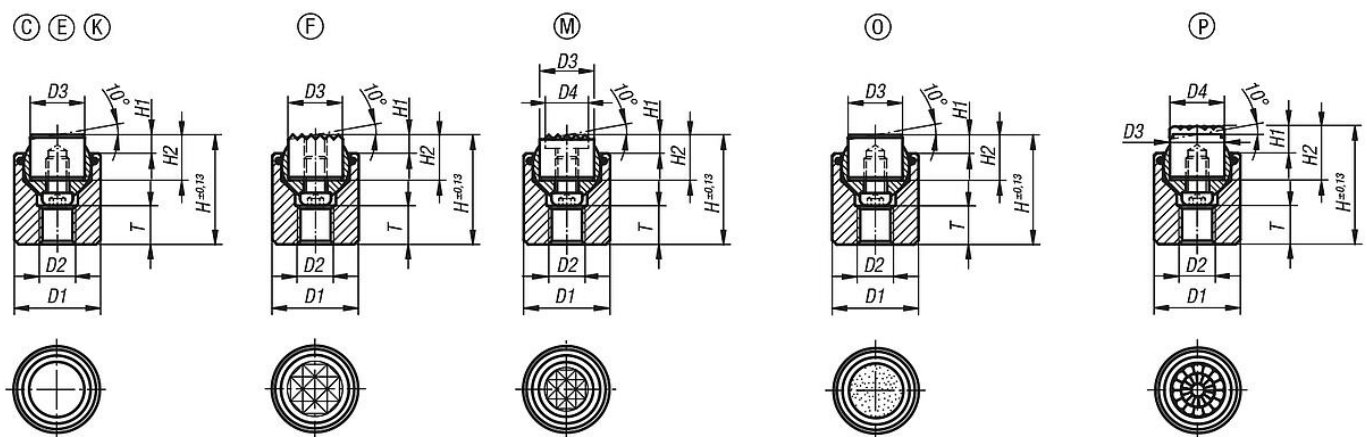

商品概述

订货号	类型	D1	D2	D3	H	H1	H2	T	顶珠 ϕ	负载能力 max. kN (静态负载)	钢制嵌入件 订货号
02003-117X022	C	17	M6	10	22	4	10	7	13	28	07113-10108
02003-119X024	C	19	M8	12	24	4	10	8	15	39	07113-12108
02003-124X028	C	24	M10	16	28	4	10	8	20	58	07113-16108
02003-130X030	C	30	M12	20	30	4	10	9	23	95	07113-20108
02003-136X036	C	36	M12	25	36	4	10	11	28	136	07113-25108

订货号	类型	D1	D2	D3	H	H1	H2	T	顶珠 ϕ	负载能力 max. kN (静态负载)	不锈钢嵌入件 的 订货号
02003-217X022	E	17	M6	10	22	4	10	7	13	28	07113-10102
02003-219X024	E	19	M8	12	24	4	10	8	15	39	07113-12102
02003-224X028	E	24	M10	16	28	4	10	8	20	58	07113-16102
02003-230X030	E	30	M12	20	30	4	10	9	23	95	07113-20102
02003-236X036	E	36	M12	25	36	4	10	11	28	136	07113-25102

订货号	类型	D1	D2	D3	H	H1	H2	T	顶珠 ϕ	负载能力 max. kN (静态负载)	夹持件 订货号
02003-317X022	F	17	M6	10	22	4	10	7	13	28	07113-1010

商品概述

订货号	类型	D1	D2	D3	H	H1	H2	T	顶珠 \varnothing	负载能力 max. kN (静态负载)	夹持件 订货号
02003-319X024	F	19	M8	12	24	4	10	8	15	39	07113-1210
02003-324X028	F	24	M10	16	28	4	10	8	20	58	07113-1610
02003-330X030	F	30	M12	20	30	4	10	9	23	95	07113-2010
02003-336X036	F	36	M12	25	36	4	10	11	28	136	07113-2510

订货号	类型	D1	D2	D3	H	H1	H2	T	顶珠 \varnothing	负载能力 max. kN (静态负载)	POM 插件的订货号
02003-717X022	K	17	M6	10	22	4	10	7	13	4	07113-10109
02003-719X024	K	19	M8	12	24	4	10	8	15	7	07113-12109
02003-724X028	K	24	M10	16	28	4	10	8	20	14	07113-16109
02003-730X030	K	30	M12	20	30	4	10	9	23	27	07113-20109
02003-736X036	K	36	M12	25	36	4	10	11	28	47	07113-25109

订货号	类型	D1	D2	D3	D4	H	H1	H2	T	顶珠 \varnothing	负载能力 max. kN (静态负载)	夹持件 订货号
02003-917X022	M	17	M6	10	7,9	22	4	10	7	13	28	07113-10107
02003-919X024	M	19	M8	12	9,5	24	4	10	8	15	39	07113-12107
02003-924X028	M	24	M10	16	12,7	28	4	10	8	20	58	07113-16107
02003-930X030	M	30	M12	20	15,9	30	4	10	9	23	95	07113-20107
02003-936X036	M	36	M12	25	19	36	4	10	11	28	136	07113-25107

订货号	类型	D1	D2	D3	H	H1	H2	T	顶珠 \varnothing	负载能力 max. kN (静态负载)	不锈钢嵌入件 订货号 金刚石表面
02003-517X022	O	17	M6	10	22	4	10	7	13	28	07113-10105
02003-519X024	O	19	M8	12	24	4	10	8	15	39	07113-12105
02003-524X028	O	24	M10	16	28	4	10	8	20	58	07113-16105
02003-530X030	O	30	M12	20	30	4	10	9	23	95	07113-20105
02003-536X036	O	36	M12	25	36	4	10	11	28	136	07113-25105

订货号	类型	D1	D2	D3	D4	H	H1	H2	T	顶珠 \varnothing	不锈钢嵌入件 订货号 聚氨酯表面
02003-617X024	P	17	M6	10	10	24	6	12	7	13	07113-10126
02003-619X026	P	19	M8	12	13	26	6	12	8	15	07113-12126
02003-624X030	P	24	M10	16	16	30	6	12	8	20	07113-16126
02003-630X032	P	30	M12	20	21	32	6	12	9	23	07113-20126
02003-636X038	P	36	M12	25	27	38	6	12	11	28	07113-25126