

商品描述/产品说明



产品说明

材料：
黄铜套筒。
不锈钢顶珠及弹簧。

规格：
顶珠 硬化处理，亮色。

图纸提示：
1) 滚花

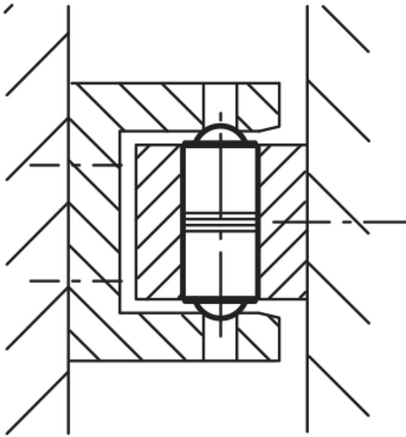

图纸

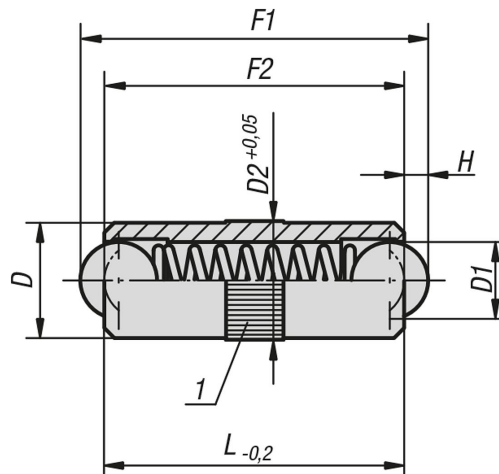

商品概述

订货号	D	D1	D2	L	H	初始位置 弹簧弹力 F1 约 N	终点位置 弹簧弹力 F2 约 N
03074-025	2,5	2	2,55	6	0,65	1,5	2,8
03074-03	3	2,5	3,05	8	0,8	2,5	6
03074-04	4	3	4,05	10	0,9	3	7
03074-05	5	4	5,05	12	1,2	4	8
03074-06	6	5	6,05	16	1,6	6	10
03074-08	8	6	8,05	20	2	8	12
03074-10	10	8	10,05	24	2,9	10	16

商品概述
