

## 商品描述/产品说明



## 产品说明

材料：  
铝制。  
不锈钢螺纹销 1.4305。  
不锈钢十字销 1.4310。

规格：  
经光滑打磨处理或打磨处理，抛光。  
螺纹销和十字销为亮色。

根据要求：  
十字旋钮作为毛坯件（未进行光滑打磨处理）。

图纸提示：  
A 型: 毛坯件  
B 型: 通孔  
C 型: 盲孔  
D 型: 螺纹镗孔  
E 型: 螺纹盲孔  
L 型: 带外螺纹

## 图纸

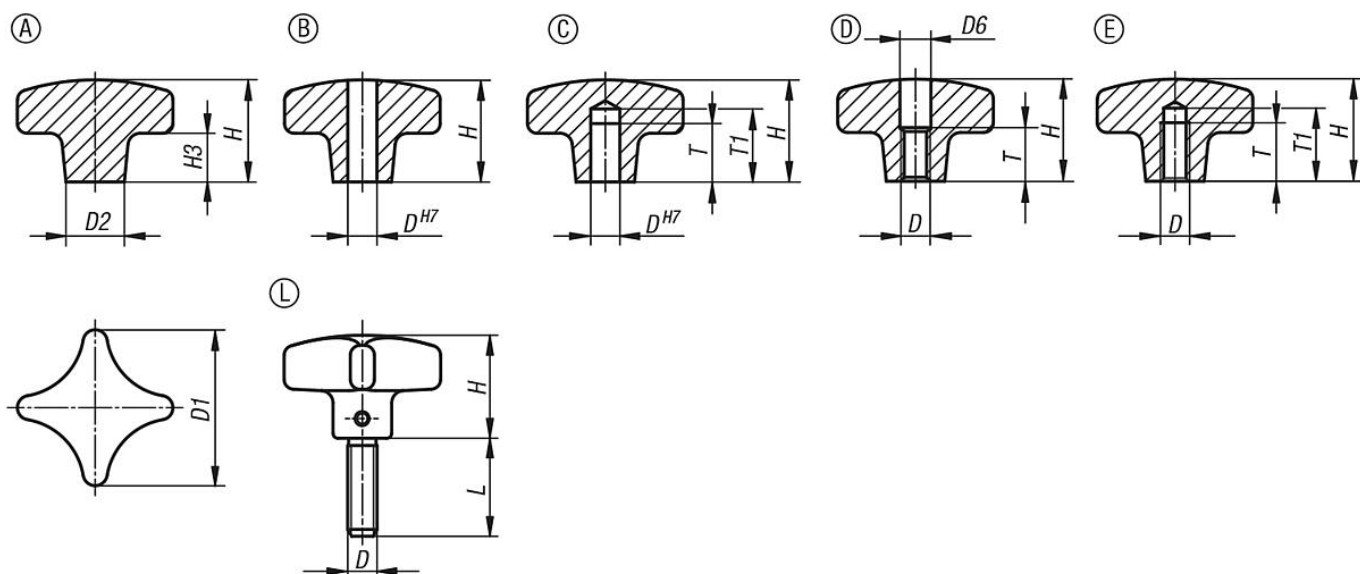

## 商品概述

订货号	类型	表面	D	D1	D2	D6	H	H3	L	T	T1
06156-104008	A	经光滑打磨处理	-	40	14	-	26	14	-	-	-
06156-105010	A	经光滑打磨处理	-	50	18	-	34	20	-	-	-
06156-106312	A	经光滑打磨处理	-	63	25	-	42	25	-	-	-
06156-108016	A	经光滑打磨处理	-	80	25	-	52	30	-	-	-
06156-204008	B	经光滑打磨处理	8	40	14	-	25	-	-	-	-
06156-205010	B	经光滑打磨处理	10	50	18	-	32	-	-	-	-
06156-206312	B	经光滑打磨处理	12	63	25	-	40	-	-	-	-
06156-208016	B	经光滑打磨处理	16	80	25	-	50	-	-	-	-
06156-2040082	B	抛光	8	40	14	-	25	-	-	-	-
06156-2050102	B	抛光	10	50	18	-	32	-	-	-	-
06156-2063122	B	抛光	12	63	25	-	40	-	-	-	-

## 商品概述

订货号	类型	表面	D	D1	D2	D6	H	H3	L	T	T1
06156-2080162	B	抛光	16	80	25	-	50	-	-	-	-
06156-304008	C	经光滑打磨处理	8	40	14	-	25	14	-	15	18
06156-305010	C	经光滑打磨处理	10	50	18	-	32	20	-	18	21
06156-306312	C	经光滑打磨处理	12	63	25	-	40	25	-	22	25
06156-308016	C	经光滑打磨处理	16	80	25	-	50	30	-	28	32
06156-3040082	C	抛光	8	40	14	-	25	14	-	15	18
06156-3050102	C	抛光	10	50	18	-	32	20	-	18	21
06156-3063122	C	抛光	12	63	25	-	40	25	-	22	25
06156-3080162	C	抛光	16	80	25	-	50	30	-	28	32
06156-404008	D	经光滑打磨处理	M8	40	14	8,4	25	-	-	15	-
06156-405010	D	经光滑打磨处理	M10	50	18	10,5	32	-	-	18	-
06156-406312	D	经光滑打磨处理	M12	63	25	13	40	-	-	22	-
06156-408016	D	经光滑打磨处理	M16	80	25	17	50	-	-	28	-
06156-4040082	D	抛光	M8	40	14	8,4	25	-	-	15	-
06156-4050102	D	抛光	M10	50	18	10,5	32	-	-	18	-
06156-4063122	D	抛光	M12	63	25	13	40	-	-	22	-
06156-4080162	D	抛光	M16	80	25	17	50	-	-	28	-
06156-504008	E	经光滑打磨处理	M8	40	14	-	25	14	-	15	18
06156-505010	E	经光滑打磨处理	M10	50	18	-	32	20	-	18	21
06156-506312	E	经光滑打磨处理	M12	63	25	-	40	25	-	22	25
06156-508016	E	经光滑打磨处理	M16	80	25	-	50	30	-	28	32
06156-5040082	E	抛光	M8	40	14	-	25	14	-	15	18
06156-5050102	E	抛光	M10	50	18	-	32	20	-	18	21
06156-5063122	E	抛光	M12	63	25	-	40	25	-	22	25
06156-5080162	E	抛光	M16	80	25	-	50	30	-	28	32
06156-604008X20	L	经光滑打磨处理	M8	40	14	-	25	-	20	-	-
06156-604008X25	L	经光滑打磨处理	M8	40	14	-	25	-	25	-	-
06156-604008X30	L	经光滑打磨处理	M8	40	14	-	25	-	30	-	-
06156-604008X40	L	经光滑打磨处理	M8	40	14	-	25	-	40	-	-
06156-604008X50	L	经光滑打磨处理	M8	40	14	-	25	-	50	-	-
06156-605010X20	L	经光滑打磨处理	M10	50	18	-	32	-	20	-	-
06156-605010X25	L	经光滑打磨处理	M10	50	18	-	32	-	25	-	-
06156-605010X30	L	经光滑打磨处理	M10	50	18	-	32	-	30	-	-
06156-605010X40	L	经光滑打磨处理	M10	50	18	-	32	-	40	-	-
06156-605010X50	L	经光滑打磨处理	M10	50	18	-	32	-	50	-	-
06156-606312X20	L	经光滑打磨处理	M12	63	25	-	40	-	20	-	-
06156-606312X30	L	经光滑打磨处理	M12	63	25	-	40	-	30	-	-
06156-606312X40	L	经光滑打磨处理	M12	63	25	-	40	-	40	-	-
06156-606312X50	L	经光滑打磨处理	M12	63	25	-	40	-	50	-	-