

商品描述/产品说明



产品说明

材料：
铝制。
不锈钢螺纹销 1.4305。
不锈钢十字销 1.4310。

规格：
经光滑打磨处理或打磨处理，抛光。
螺纹销和十字销为亮色。

根据要求：
星型旋钮作为毛坯件（未进行光滑打磨处理）。

图纸提示：
A 型: 毛坯件
B 型: 通孔
C 型: 盲孔
D 型: 螺纹镗孔
E 型: 螺纹盲孔
L 型: 带外螺纹

图纸

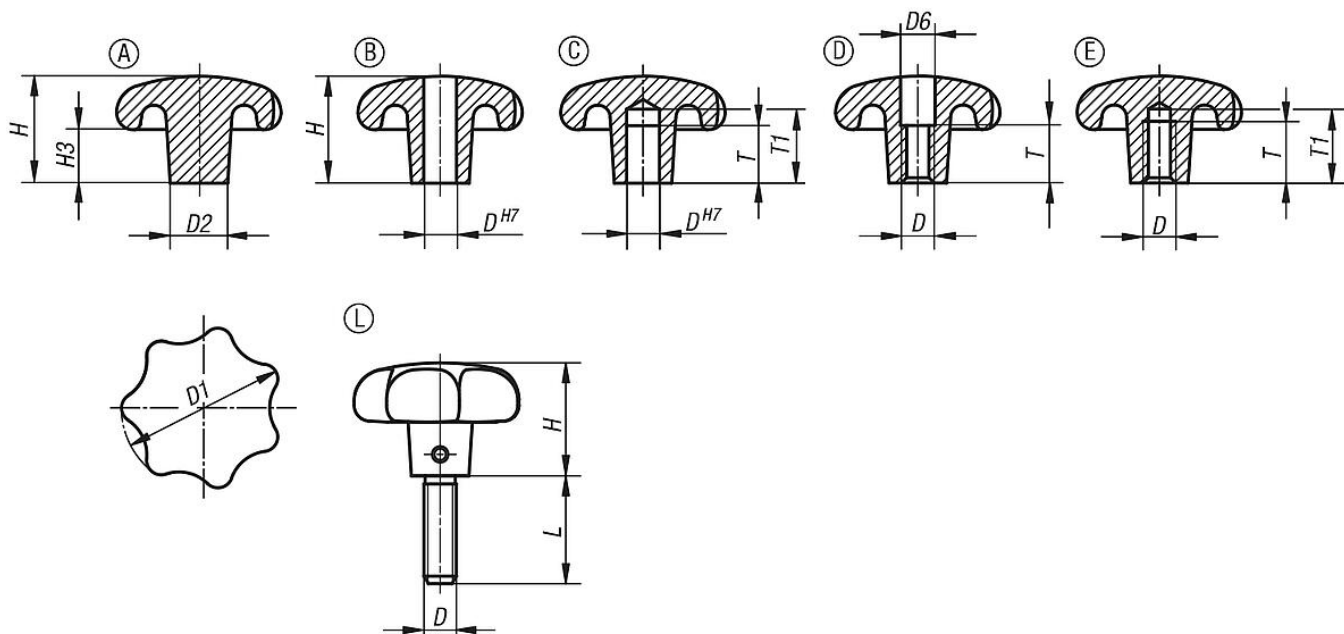

商品概述

订货号	类型	主体表面	D	D1	D2	D6	H	H3	L	T	T1
06192-14008	A	经光滑打磨处理	-	40	14	-	26	13	-	-	-
06192-15010	A	经光滑打磨处理	-	50	18	-	34	17	-	-	-
06192-16312	A	经光滑打磨处理	-	63	20	-	42	21	-	-	-
06192-18016	A	经光滑打磨处理	-	80	25	-	52	25	-	-	-
06192-240082	B	抛光	8	40	14	-	25	13	-	-	-
06192-250102	B	抛光	10	50	18	-	32	17	-	-	-
06192-263122	B	抛光	12	63	20	-	40	21	-	-	-
06192-280162	B	抛光	16	80	25	-	50	25	-	-	-
06192-24008	B	经光滑打磨处理	8	40	14	-	25	13	-	-	-

商品概述

订货号	类型	主体表面	D	D1	D2	D6	H	H3	L	T	T1
06192-25010	B	经光滑打磨处理	10	50	18	-	32	17	-	-	-
06192-26312	B	经光滑打磨处理	12	63	20	-	40	21	-	-	-
06192-28016	B	经光滑打磨处理	16	80	25	-	50	25	-	-	-
06192-340082	C	抛光	8	40	14	-	25	13	-	15	18
06192-350102	C	抛光	10	50	18	-	32	17	-	18	21
06192-363122	C	抛光	12	63	20	-	40	21	-	22	25
06192-380162	C	抛光	16	80	25	-	50	25	-	28	32
06192-34008	C	经光滑打磨处理	8	40	14	-	25	13	-	15	18
06192-35010	C	经光滑打磨处理	10	50	18	-	32	17	-	18	21
06192-36312	C	经光滑打磨处理	12	63	20	-	40	21	-	22	25
06192-38016	C	经光滑打磨处理	16	80	25	-	50	25	-	28	32
06192-440082	D	抛光	M8	40	14	8,4	25	13	-	12	-
06192-450102	D	抛光	M10	50	18	10,5	32	17	-	16	-
06192-463122	D	抛光	M12	63	20	13	40	21	-	20	-
06192-480162	D	抛光	M16	80	25	17	50	25	-	30	-
06192-44008	D	经光滑打磨处理	M8	40	14	8,4	25	13	-	12	-
06192-45010	D	经光滑打磨处理	M10	50	18	10,5	32	17	-	16	-
06192-46312	D	经光滑打磨处理	M12	63	20	13	40	21	-	20	-
06192-48016	D	经光滑打磨处理	M16	80	25	17	50	25	-	30	-
06192-540082	E	抛光	M8	40	14	-	25	13	-	15	18
06192-550102	E	抛光	M10	50	18	-	32	17	-	18	21
06192-563122	E	抛光	M12	63	20	-	40	21	-	22	25
06192-580162	E	抛光	M16	80	25	-	50	25	-	28	32
06192-54008	E	经光滑打磨处理	M8	40	14	-	25	13	-	15	18
06192-55010	E	经光滑打磨处理	M10	50	18	-	32	17	-	18	21
06192-56312	E	经光滑打磨处理	M12	63	20	-	40	21	-	22	25
06192-58016	E	经光滑打磨处理	M16	80	25	-	50	25	-	28	32
06192-64008X20	L	经光滑打磨处理	M8	40	14	-	25	-	20	-	-
06192-64008X25	L	经光滑打磨处理	M8	40	14	-	25	-	25	-	-
06192-64008X40	L	经光滑打磨处理	M8	40	14	-	25	-	40	-	-
06192-64008X30	L	经光滑打磨处理	M8	40	14	-	25	-	30	-	-
06192-65010X30	L	经光滑打磨处理	M10	50	18	-	32	-	30	-	-
06192-65010X40	L	经光滑打磨处理	M10	50	18	-	32	-	40	-	-
06192-65010X25	L	经光滑打磨处理	M10	50	18	-	32	-	25	-	-
06192-65010X50	L	经光滑打磨处理	M10	50	18	-	32	-	50	-	-
06192-66312X30	L	经光滑打磨处理	M12	63	20	-	40	-	30	-	-
06192-66312X40	L	经光滑打磨处理	M12	63	20	-	40	-	40	-	-
06192-66312X50	L	经光滑打磨处理	M12	63	20	-	40	-	50	-	-
06192-66312X60	L	经光滑打磨处理	M12	63	20	-	40	-	60	-	-