

商品描述/产品说明



产品说明

材料：
铝制。不锈钢埋头螺栓 A2。

规格：
亮色。

提示：
夹紧环与光轴一起可以安全地传递非常高的扭矩，而不会损坏轴。

轴公差应控制在 h7 以内。

图纸

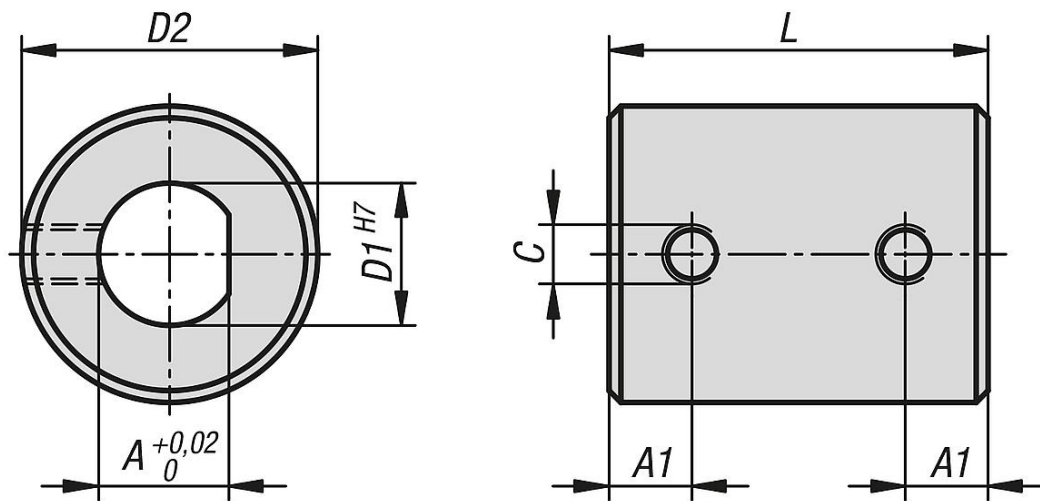

商品概述

订货号	A	A1	C	D1	D2	L
07815-05	4	5	M4x5	5	17	24
07815-06	5	5	M4x5	6	17	24
07815-10	9	7	M5x6	10	25	32
07815-12	11	7	M5x6	12	25	32
07815-16	14	8	M6x8	16	34	40
07815-18	16	8	M6x8	18	34	40
07815-20	18	10	M6x10	20	45	45
07815-22	20	10	M6x10	22	45	45
07815-25	22	10	M8x12	25	50	48