

商品描述/产品说明



产品说明

材料：
铝制轮辐式手轮。

规格：
轮缘经车削和抛光处理。

根据要求：
内四角套筒或者经塑料涂层处理的轮辐式手轮。

图纸

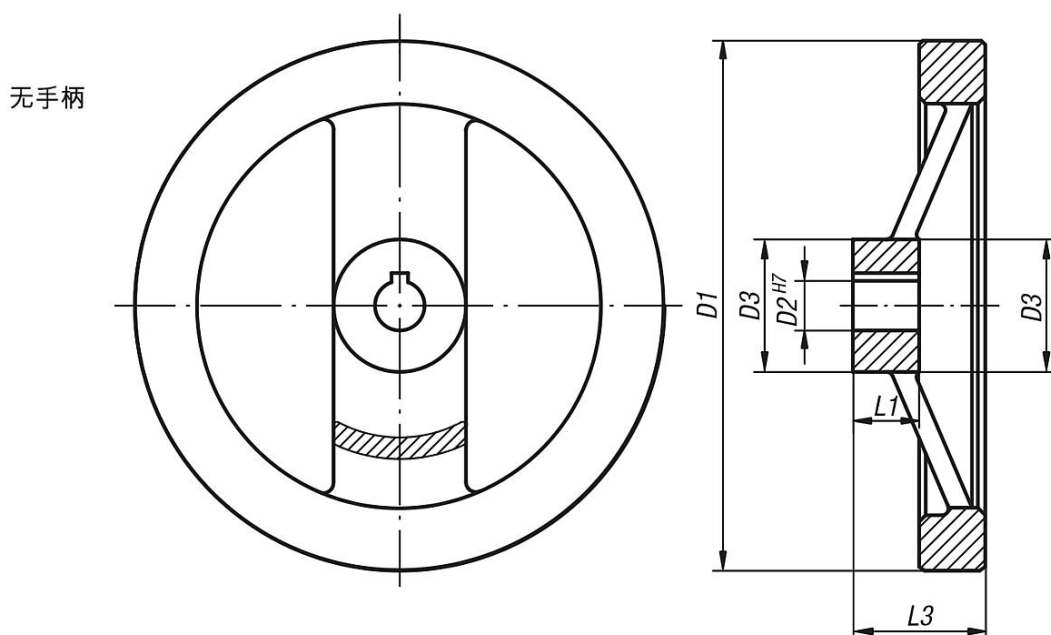

商品概述

订货号	类型 1	D1	D2	D3	L1	L3	B3	T
06277-0080X10	定位孔	80	10H7	24	16	28	-	-
06277-0080X12	定位孔	80	12H7	24	16	28	-	-
06277-0100X10	定位孔	100	10H7	26	17	33	-	-
06277-0100X12	定位孔	100	12H7	26	17	33	-	-
06277-0125X12	定位孔	125	12H7	31	18	33,5	-	-
06277-0125X14	定位孔	125	14H7	31	18	33,5	-	-
06277-0160X14	定位孔	160	14H7	40	20	39	-	-
06277-0160X16	定位孔	160	16H7	40	20	39	-	-
06277-0200X18	定位孔	200	18H7	42	24	45	-	-
06277-0200X20	定位孔	200	20H7	42	24	45	-	-
06277-0250X22	定位孔	250	22H7	48	28	51	-	-
06277-0250X26	定位孔	250	26H7	48	28	51	-	-
06277-1080X10	带开槽的定位孔	80	10H7	24	16	28	3	11,4
06277-1080X12	带开槽的定位孔	80	12H7	24	16	28	4	13,8
06277-1100X10	带开槽的定位孔	100	10H7	26	17	33	3	11,4
06277-1100X12	带开槽的定位孔	100	12H7	26	17	33	4	13,8

商品概述

订货号	类型 1	D1	D2	D3	L1	L3	B3	T
06277-1125X12	带开槽的定位孔	125	12H7	31	18	33,5	4	13,8
06277-1125X14	带开槽的定位孔	125	14H7	31	18	33,5	5	16,3
06277-1160X14	带开槽的定位孔	160	14H7	40	20	39	5	16,3
06277-1160X16	带开槽的定位孔	160	16H7	40	20	39	5	18,3
06277-1200X18	带开槽的定位孔	200	18H7	42	24	45	6	20,8
06277-1200X20	带开槽的定位孔	200	20H7	42	24	45	6	22,8
06277-1250X22	带开槽的定位孔	250	22H7	48	28	51	6	24,8
06277-1250X26	带开槽的定位孔	250	26H7	48	28	51	8	29,3