

商品描述/产品说明



产品说明

材料：
热固塑料 PF 31，黑色。
轴和螺纹套筒为钢制，经镀锌处理，或者不锈钢，亮色。

规格：
经高光泽抛光处理。

提示：
安装轴的时候拧出。

图纸提示：
1) 安装说明

图纸

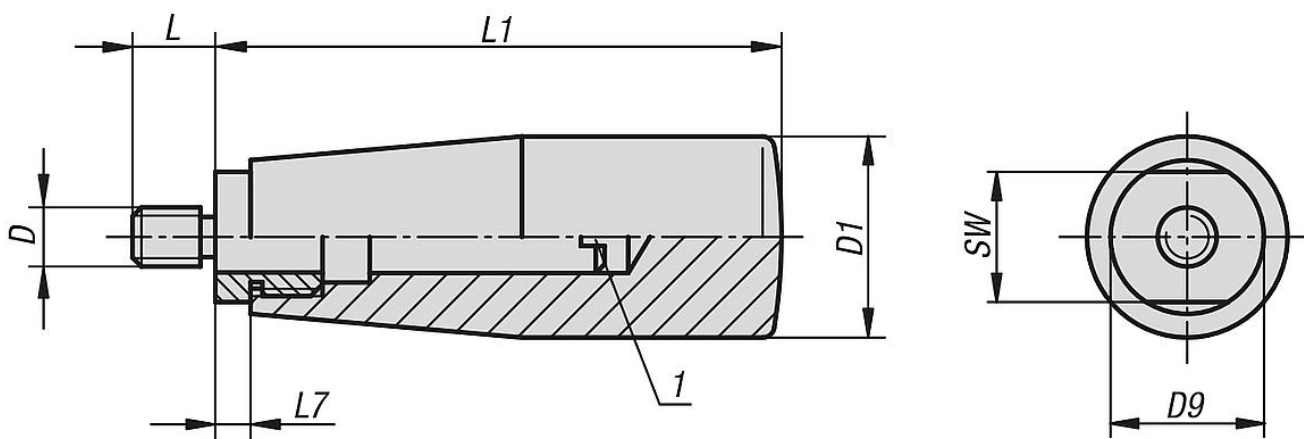

商品概述

订货号 钢制	订货号 不锈钢	D	D1	D9	L	L1	L7	SW
06316-105007	06316-1105007	M5	17	15	7	51	5	13
06316-206008	06316-1206008	M6	23	18	8	68	6	16
06316-208009	06316-1208009	M8	23	18	9	68	6	16
06316-310011	06316-1310011	M10	28	21	11	77	7	19