

商品描述/产品说明



产品说明

材料：
铝制冷铸件 EN AW-5754。

规格：
表面经光滑打磨处理，黑色粉末涂层或粗光滑打磨处理。

装配：
背面安装。

图纸

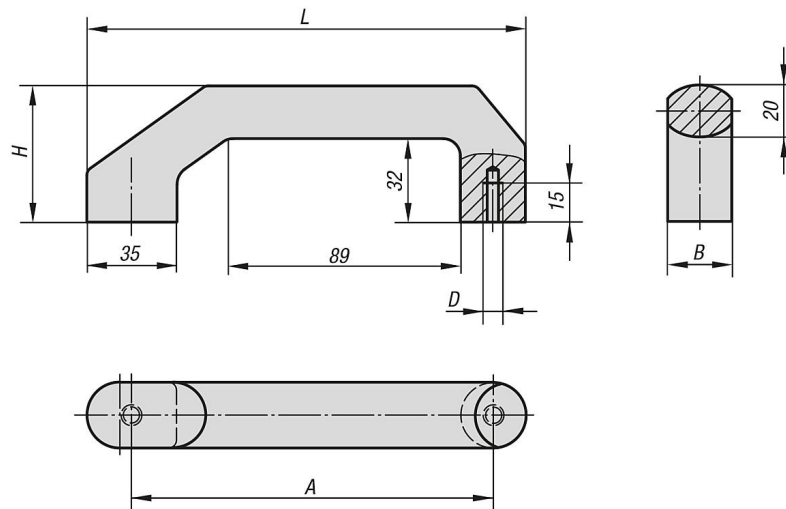

商品概述

订货号	主体颜色	A	B	D	H	L	负载能力 N
06900-140066	黑色	140	25	M6	57	170	1000
06900-140067	亮色	140	25	M6	57	170	1000