

商品描述/产品说明



产品说明

材料：
异型铝材 EN AW-6060。

规格：
高质量阳极氧化规格，经玻璃珠喷砂处理，半光泽。

图纸

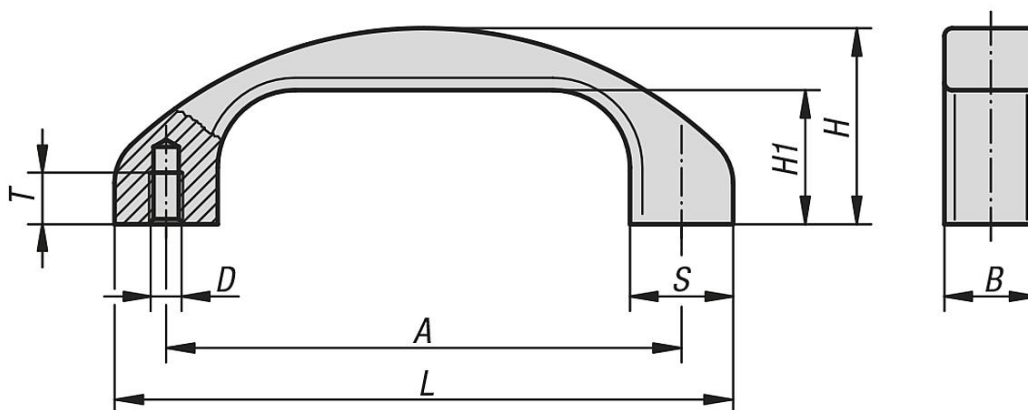

商品概述

订货号	主体颜色	A	B	D	H	H1	L	S	T	负载能力 N
06910-120061	黑色阳极氧化	120	22	M6	46	31	144	24	12	1000
06910-140081	黑色阳极氧化	140	25	M8	53	36	168	28	15	1000
06910-120063	自然色阳极氧化	120	22	M6	46	31	144	24	12	1000
06910-140083	自然色阳极氧化	140	25	M8	53	36	168	28	15	1000