

商品描述/产品说明

19"



产品说明

材料：

把手，铝 EN AW-6060。

聚酰胺材质把手支脚，玻璃珠增强型。

螺纹轴套，黄铜。

规格：

把手经精细打磨和自然色或者黑色阳极氧化。

把手支脚，铝原色或者黑色。

提示：

把手和把手支脚通过螺栓牢固连接。

图纸

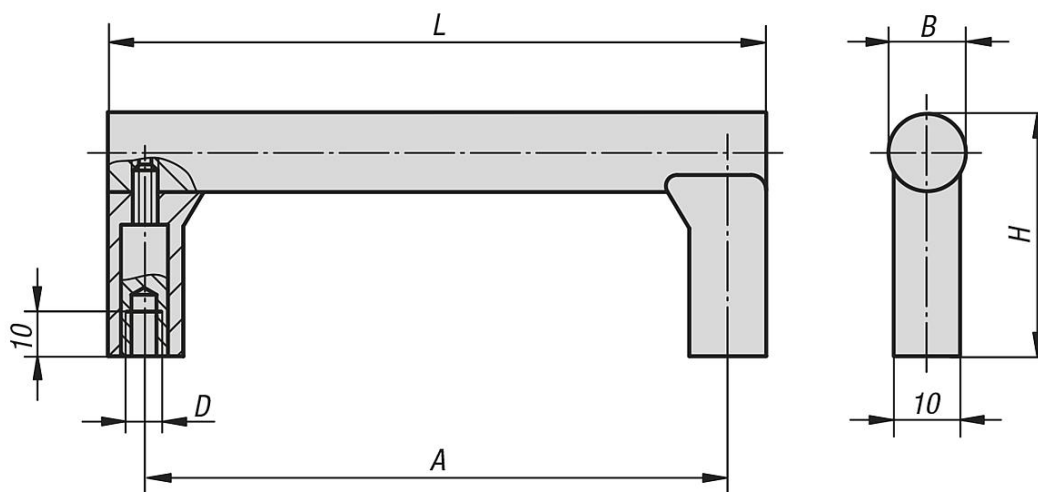

商品概述

订货号	主体颜色	组件颜色	A	B	D	H	L	负载能力 N
06958-1055041	自然色阳极氧化	铝原色	55	12	M4	37	67	300
06958-1088041	自然色阳极氧化	铝原色	88	12	M4	37	100	300
06958-1100041	自然色阳极氧化	铝原色	100	12	M4	37	112	300
06958-1120041	自然色阳极氧化	铝原色	120	12	M4	37	132	300
06958-1180041	自然色阳极氧化	铝原色	180	12	M4	37	192	300
06958-1055042	自然色阳极氧化	黑色	55	12	M4	37	67	300
06958-1088042	自然色阳极氧化	黑色	88	12	M4	37	100	300
06958-1100042	自然色阳极氧化	黑色	100	12	M4	37	112	300
06958-1120042	自然色阳极氧化	黑色	120	12	M4	37	132	300
06958-1180042	自然色阳极氧化	黑色	180	12	M4	37	192	300
06958-1055043	黑色阳极氧化	铝原色	55	12	M4	37	67	300
06958-1088043	黑色阳极氧化	铝原色	88	12	M4	37	100	300
06958-1100043	黑色阳极氧化	铝原色	100	12	M4	37	112	300
06958-1120043	黑色阳极氧化	铝原色	120	12	M4	37	132	300
06958-1180043	黑色阳极氧化	铝原色	180	12	M4	37	192	300
06958-1055044	黑色阳极氧化	黑色	55	12	M4	37	67	300
06958-1088044	黑色阳极氧化	黑色	88	12	M4	37	100	300
06958-1100044	黑色阳极氧化	黑色	100	12	M4	37	112	300
06958-1120044	黑色阳极氧化	黑色	120	12	M4	37	132	300
06958-1180044	黑色阳极氧化	黑色	180	12	M4	37	192	300

商品概述
