

## 商品描述/产品说明



## 产品说明

材料：

吊环：钢制 1.6541

焊座：钢制 S355JR

规格：

锻制吊环，高强度，塑料涂层，红色。

锻制焊座，高强度，亮色。

提示：

焊接用D型环可以实现快速装配。

其结构紧凑，可以全方位承载，抗断裂能力达到 4 倍的安全系数。

焊座采用易于焊接的材料 S355JR (St 52-3) 锻压制成。间隔凸缘留有焊接必要的间隙 ( 大约 3mm )。

表格中给定的负载能力在焊座上有明确标识，其适用于下述承载的各类场景。

必须由一名通过测试的合格焊工根据 EN 287-1 标准执行焊接。

## 图纸

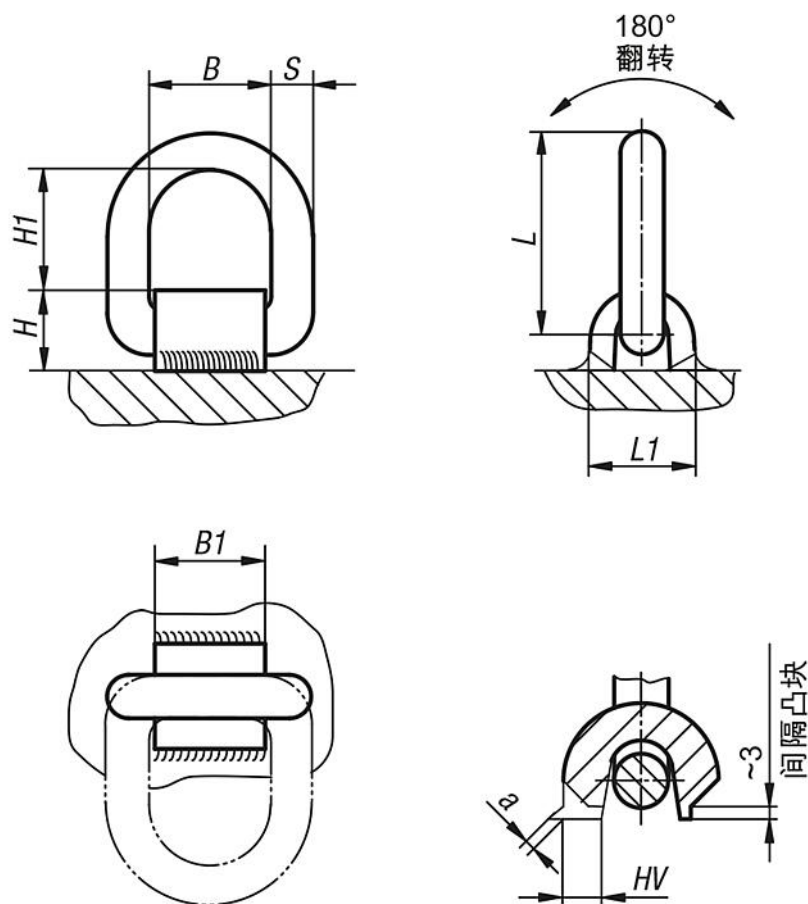

不同起吊方式对应的最大运输重量“G” ( kg )

起吊方式												
	1	2	1	2	2	2	3 - 4	3 - 4				
吊缆数	1	2	1	2	2	2	3 - 4	3 - 4				
倾斜角 $\alpha$	0°	0°	90°	90°	0°-45°	45°-60°	0°-45°	45°-60°				
07720-1***	1600	3200	1120	2240	1500	1120	2360	1600				
07720-2***	3000	6000	2000	4000	2800	2000	4000	3000				
07720-3***	4750	9500	3150	6300	4250	3150	6300	4750				
07720-5***	8000	16000	5300	10600	7100	5300	11200	8000				

## 商品概述

订货号 不带弹簧	订货号 带弹簧	B	B1	H	H1	L	L1	S	焊接	承载负荷 kg
07720-1000	07720-1001	40	38	32	40	73	38	13	HV 5 + a3	1120
07720-2000	07720-2001	41	38	32	45	81	40	13	HV 5 + a3	2000
07720-3000	07720-3001	45	43	38	45	87	42	17	HV 8 + a3	3150
07720-5000	07720-5001	55	50	48	57	108	60	22	HV 12 + a4	5300

商品概述

---