

商品描述/产品说明



产品说明

材料：
塑料套筒。
不锈钢顶珠 1.4034。
弹簧 1.4310。

规格：
顶珠硬化处理。

提示：
弹簧柱塞用于引导和定位，此外还可当推杆使用。

图纸

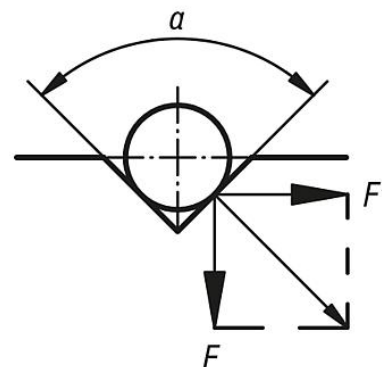
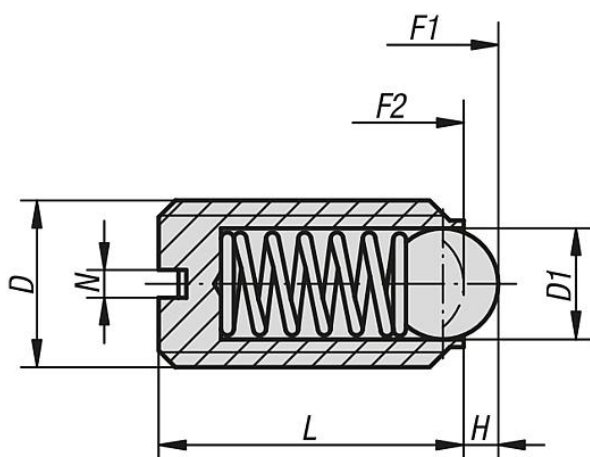

$$a = 60^\circ, F' = 1,732 \times F$$

$$a = 90^\circ, F' = F$$

$$a = 120^\circ, F' = 0,577 \times F$$

商品概述

订货号	D	D1	H	L	N	初始位置 弹簧弹力 F1 约 N	终点位置 弹簧弹力 F2 约 N
03014-06	M6	3,5	1	14	1	9	13
03014-08	M8	5	1,5	16	1,2	15	30
03014-10	M10	6	2	19	1,6	20	40