

商品描述/产品说明



产品说明

提示：
 配件请参见 08570 - 08610 和 08640 - 08710。
 受力参数请参见钻孔夹具 DIN 6348 的技术资料。

图纸

尺寸 0 到 2 S

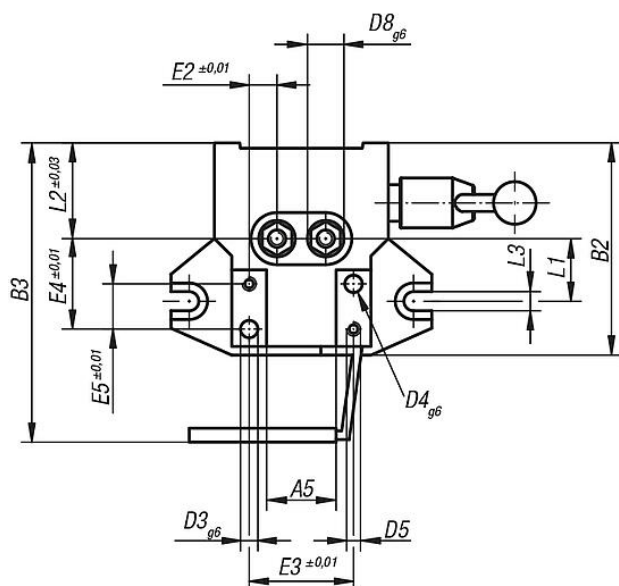
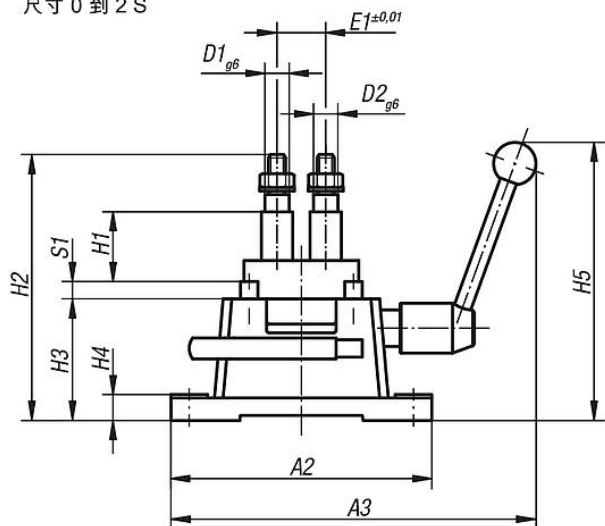

尺寸 3 S

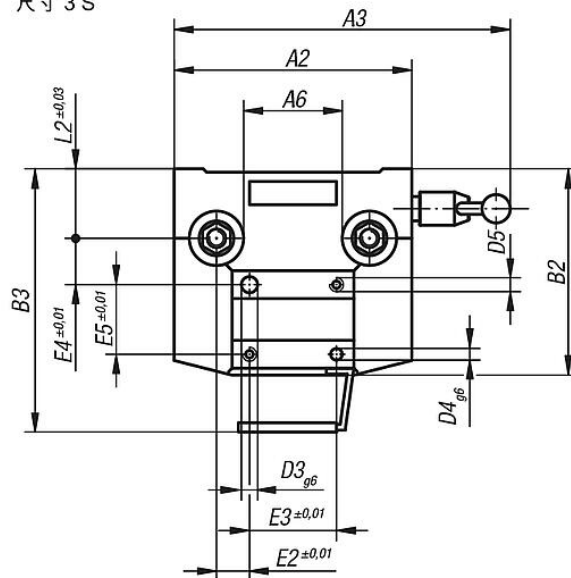

工作空间

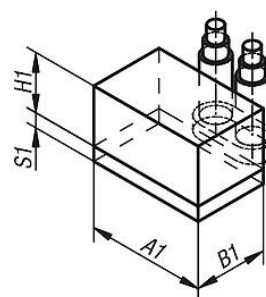

可扩大工作空间：
 尺寸 A1 和 B1，通过大型
 钻板和支撑板来实现，
 尺寸 H1，通过延长柱
 08600 和 08610 来实现。

商品概述

订货号	尺寸	尺寸 DIN 6348	A1	A2	A3	A5	A6	B1	B2	B3	D1	D2	D3	D4	D5	D8
08550-00	0	60x32	63	100	190	35	-	32	86	-	10	9	4	5	M4	15

订货号	E1	E2	E3	E4	E5	H1 min.	H1 max.	H2 min.	H2 max.	H3	H4	H5	L1	L2	L3	S1	210° 时的 行程
08550-00	24	13	50	40	18	3	28	73,5	100	48	9	125	31	35	-	6	42