



产品说明

材料：
滚动轴承钢制外套。
塑料保持架。
钢制滚珠。

提示：
线性滚珠轴承对应符合 ISO 10285-3。带两侧密封件。线性滚珠轴承配有一个塑料保持架。这确保了安静运行和突出的运行特性。使用温度超过 +80 °C 时，建议使用带钢保持架的线性滚珠轴承。利用符合 DIN 471/472 的固定环固定线性滚珠轴承。

建议公差：
轴：h6
壳体：H7

应在安装前为带两侧密封件的线性滚珠轴承涂油脂。

指定的承载量适用于使用经硬化和打磨处理的轴。

温度范围：
-20 °C 至 +80 °C。

图纸

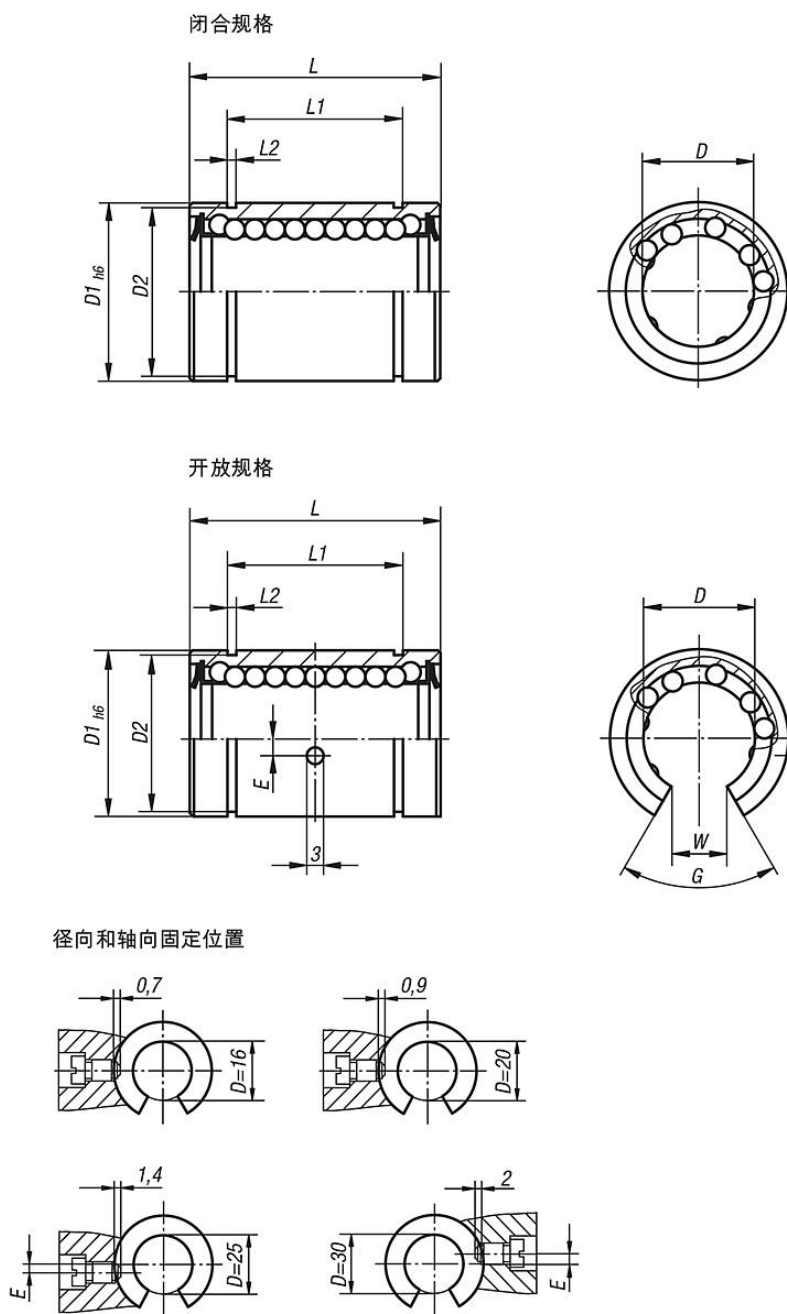

商品概述

| 订货号 闭合 | 订货号 开放 | D | D1 | D2 | E | G | L | L1 | L2 | W | 额定负载 动态 N | 额定负载 静态 N |
|------------|------------|----|----|------|-------|-------|---------|-----------|------|--------|-----------------|-----------------|
| 21500-1202 | - | 12 | 22 | 21 | - | - | 32 -0,2 | 22,9 -0,2 | 1,3 | - | 520 | 800 |
| 21500-1602 | 21500-1612 | 16 | 26 | 24,9 | -/0 | -/78° | 36 -0,2 | 24,9 -0,2 | 1,3 | -/10 | 590 | 910 |
| 21500-2002 | 21500-2012 | 20 | 32 | 30,3 | -/0 | -/60° | 45 -0,2 | 31,5 -0,2 | 1,6 | -/10 | 880 | 1400 |
| 21500-2502 | 21500-2512 | 25 | 40 | 37,5 | -/1,5 | -/60° | 58 -0,3 | 44,1 -0,3 | 1,85 | -/12,5 | 1000 | 1600 |
| 21500-3002 | 21500-3012 | 30 | 47 | 44,5 | -/2 | -/50° | 68 -0,3 | 52,1 -0,3 | 1,85 | -/12,5 | 1600 | 2800 |

商品概述
