

商品描述/产品说明

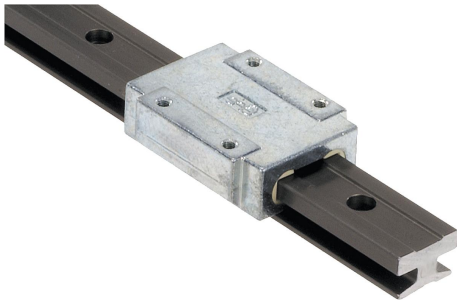

产品说明

材料：
挤压型材制导轨，EN AW-6060。

规格：
阳极氧化加硬处理涂层导轨，50 μm 。硬度 500 HV。

提示：

小型线性导轨因其干运行特性和耐腐蚀性而完全免维护。iglidur[®] J 制滑动元件耐磨损且可更换。使用温度最高达 80 °C。

该小型线性导轨的主要优势是较小的结构尺寸。

** 长度 $L_2 = 12\text{mm}$ 和

* 标注长度 $L = 500\text{mm}$ 。

长度 L_2 和 L 只能以 mm 标注。

图纸

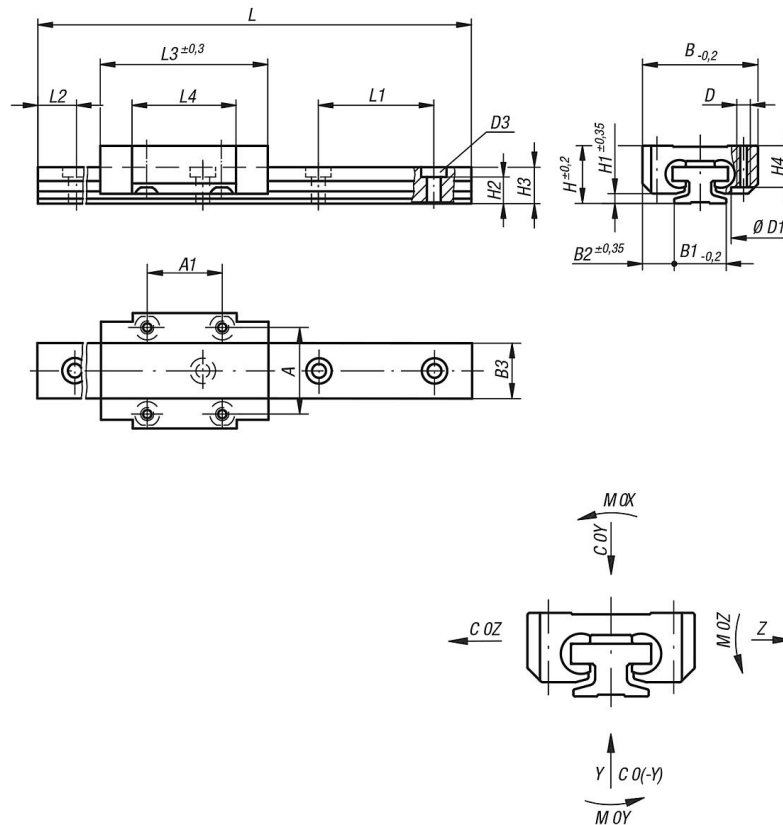

商品概述

订货号	尺寸	L max.	L2	B1	B3	D3 适用螺栓 DIN 912	H2	H3	L1
21210-0910X0800	9	800	10	9	9,6	M2	4,6	6,3	20
21210-1212X0800	12	800	12	12	13	M3	5,9	8,6	25
21210-1520X3000	15	3000	20	15	17	M3	7	10,8	40

商品概述

订货号	类型 2	尺寸	L	L2	L2 min.	L2 max.	B1	B3	D3 适用螺栓 DIN 912	H2	H3	L1
21210-09**X*	客户指定 L2 和 L	9	*	**	5	14,5	6	9,6	M2	4,6	6,3	20
21210-12**X*	客户指定 L2 和 L	12	*	**	5	17	12	13	M3	5,9	8,6	25
21210-15**X*	客户指定 L2 和 L	15	*	**	10	29,5	15	17	M3	7	10,8	40