

商品描述/产品说明

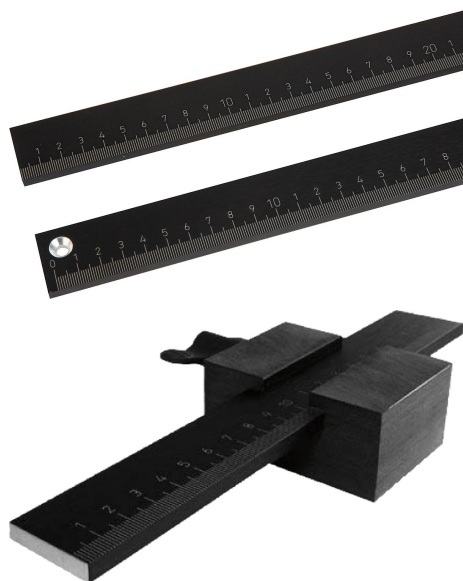

产品说明

材料：
铝制。

规格：
经打磨和黑色阳极氧化处理的刻度面。

提示：
刚性、坚固型规格铝制码尺。横截面 30 x 6 mm。

通过黑色阳极氧化处理表面和高对比度刻度可防反光读取。
刻度经过深度激光处理。

根据要求：
- 右侧或中间零点
- 上部或两侧刻度
- 其他长度

图纸提示：
1) 依照 DIN 74-B f 5 的沉孔

图纸

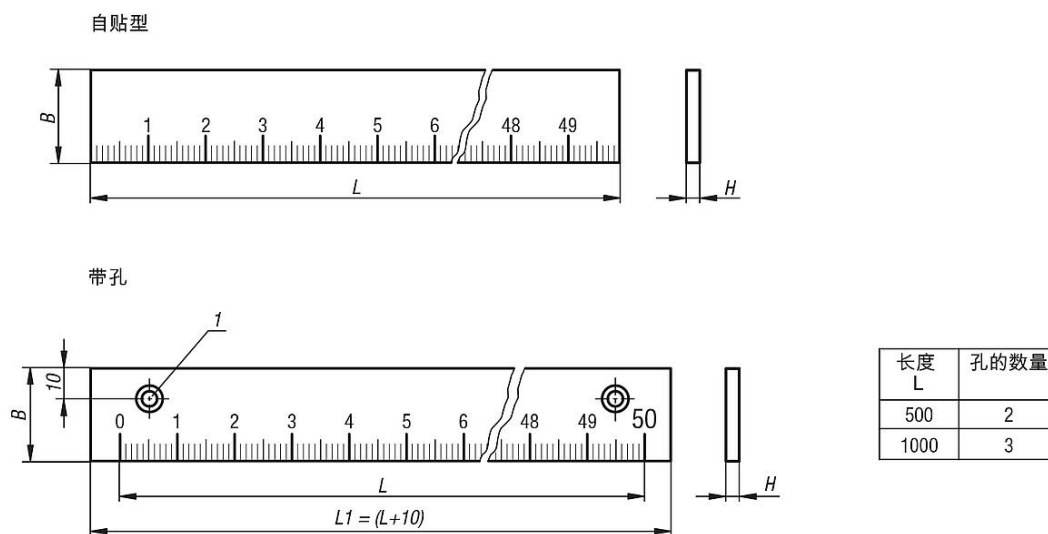

商品概述

订货号	固定方式	类型 1	零点	分度	刻度	B	H	L	L1
21884-000010X0500	自贴型	水平	左侧	1 mm	下部	30	6	500	500
21884-000010X1000	自贴型	水平	左侧	1 mm	下部	30	6	1000	1000
21884-100010X0500	固定孔	水平	左侧	1 mm	下部	30	6	500	510
21884-100010X1000	固定孔	水平	左侧	1 mm	下部	30	6	1000	1010