

## 商品描述/产品说明



## 产品说明

材料：  
玻璃纤维增强型热塑性塑料铰链。  
钢制轴。  
玻璃纤维增强型热塑性塑料夹紧杆。  
钢制机械机构。

规格：  
黑色铰链。镀锌轴。黑色夹紧杆。黑色镀锌机械机构。

提示：  
铰链可通过可松脱的锁紧手柄夹紧在任何位置。

所示的铰链载荷值是不具约束力的指导值，未考虑安全因素，且不承担任何责任。所有数值仅供参考，并不对财产构成任何相关法律保证。

应力值是在实验室条件下得出。每个用户必须独自确定铰链是否符合各自的使用。

铰链连接的材质、连接方式、天气条件和磨损情况等都会对待确定的值造成影响。

根据要求：  
带铝制型材导向块（开槽 6、8 和 10）铰链。  
不同铰链的组合。

## 图纸

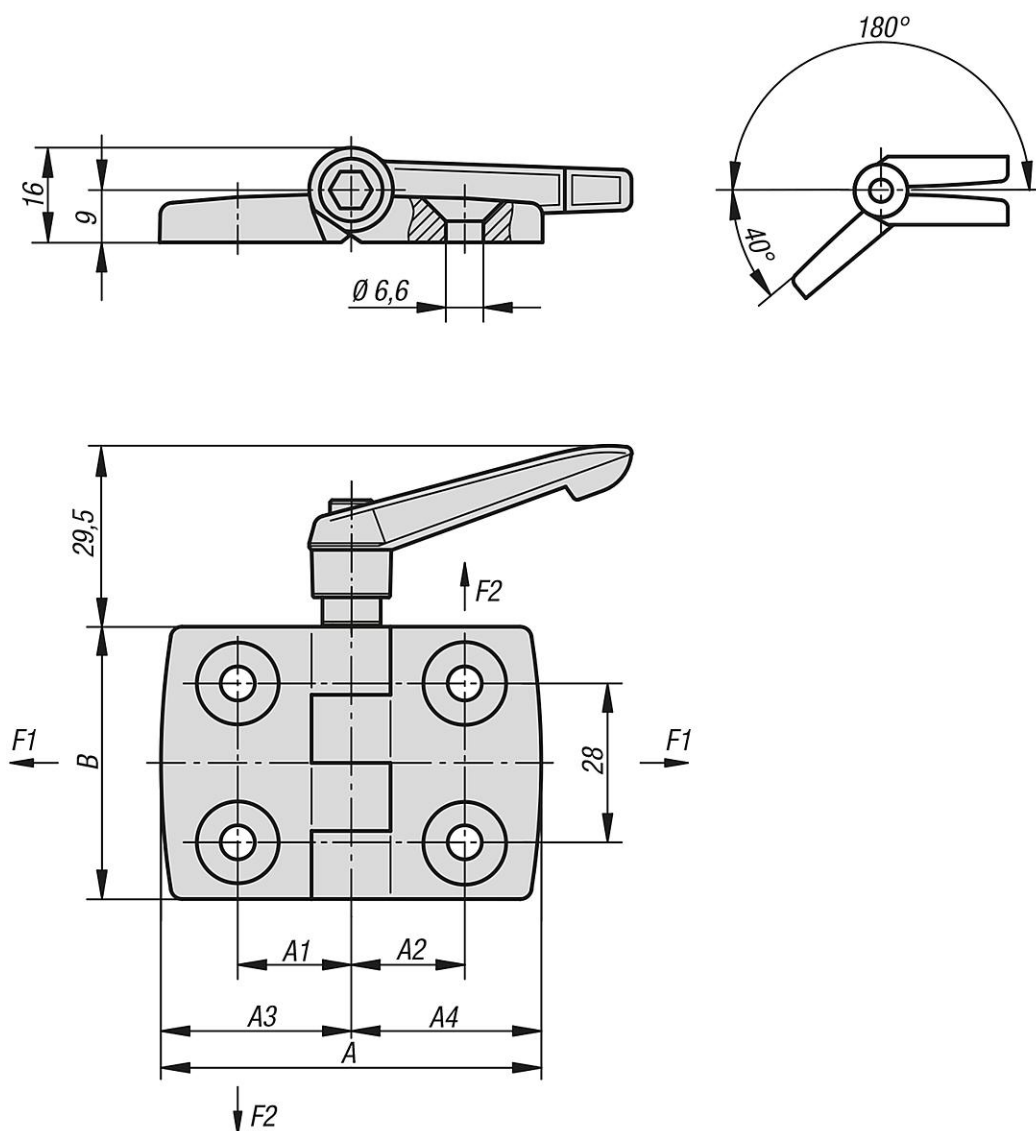

## 商品概述

订货号	A	A1	A2	A3	A4	B	F1 N	F2 N
27853-251515	52	15	15	26	26	48	500	380
27853-301818	59	17,5	17,5	29,5	29,5	48	700	400
27853-352020	72	20	20	36	36	48	700	400
27853-402323	77	22,5	22,5	38,5	38,5	48	750	450
27853-452525	87	25	25	43,5	43,5	48	750	450
27853-502828	97	27,5	27,5	48,5	48,5	48	800	425
27853-603333	115	32,5	32,5	57,5	57,5	48	850	175