

商品描述/产品说明



产品说明

材料：
 不锈钢把手 1.4308。
 硬化不锈钢压力垫圈 1.4034。
 轴销，不锈钢螺柱 1.4305。

规格：
 把手经电解抛光或喷砂处理。
 压力垫圈，轴销和螺柱为亮色。

提示：
 压力垫圈的夹紧表面在供货时稍微进行过脂润滑。
 润滑脂符合 FDA 标准，因此适用于食品工业和制药行业。

图纸

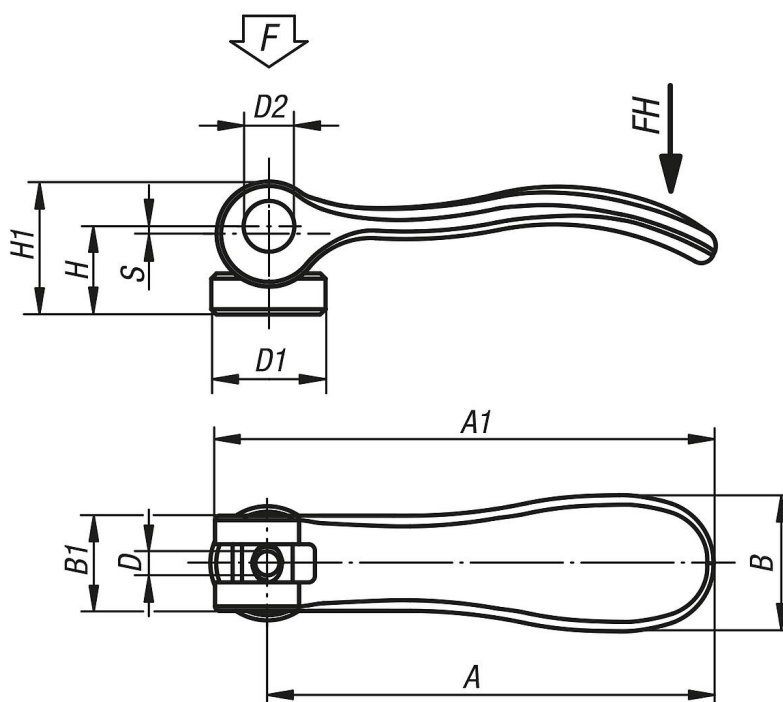

商品概述

订货号	主体表面	D	D1	D2	B	B1	H	H1	A	A1	行程 S	夹紧力 F kN	把手施力 FH N
04232-9541003	经电解抛光处理	M3	12	6	14,4	11,5	9	13,5	36,2	41,7	1	1,5	90
04232-9541004	经电解抛光处理	M4	12	6	14,4	11,5	9	13,5	36,2	41,7	1	1,5	90
04232-0541004	经电解抛光处理	M4	15,4	8	18	13	11,4	17,2	52,3	59,1	1	2,5	100
04232-0541005	经电解抛光处理	M5	15,4	8	18	13	11,4	17,2	52,3	59,1	1	2,5	100
04232-1541005	经电解抛光处理	M5	18	9	21,5	15	14,7	22	70,4	79,2	1,2	4	120
04232-1541006	经电解抛光处理	M6	18	9	21,5	15	14,7	22	70,4	79,2	1,2	4	120
04232-2541008	经电解抛光处理	M8	27	11	33,3	24	18,3	28,8	96	108	1,5	8	350
04232-9541303	喷丸	M3	12	6	14,4	11,5	9	13,5	36,2	41,7	1	1,5	90
04232-9541304	喷丸	M4	12	6	14,4	11,5	9	13,5	36,2	41,7	1	1,5	90
04232-0541304	喷丸	M4	15,4	8	18	13	11,4	17,2	52,3	59,1	1	2,5	100
04232-0541305	喷丸	M5	15,4	8	18	13	11,4	17,2	52,3	59,1	1	2,5	100
04232-1541305	喷丸	M5	18	9	21,5	15	14,7	22	70,4	79,2	1,2	4	120
04232-1541306	喷丸	M6	18	9	21,5	15	14,7	22	70,4	79,2	1,2	4	120

商品概述

订货号	主体表面	D	D1	D2	B	B1	H	H1	A	A1	行程 S	夹紧力 F kN	把手施力 FH N
04232-2541308	喷丸	M8	27	11	33,3	24	18,3	28,8	96	108	1,5	8	350