

产品说明

材料：
调制钢。

规格：
黑色氧化处理。

提示：

夹紧螺栓配备了专利的楔形夹紧系统。通过该系统实现了只需简单的手动操作便可通过较低的拧紧扭矩得到最高的夹持力。楔形夹紧系统可在任何夹紧位置实现自锁。通过夹紧螺栓的外螺纹，可以在用楔形夹紧系统（最高 2.2 mm 行程）夹紧之前快速完成较长的路径。夹紧螺栓用途非常广泛，主要用于压床、冲床和机床，以及夹具制造和生产装备设计等。

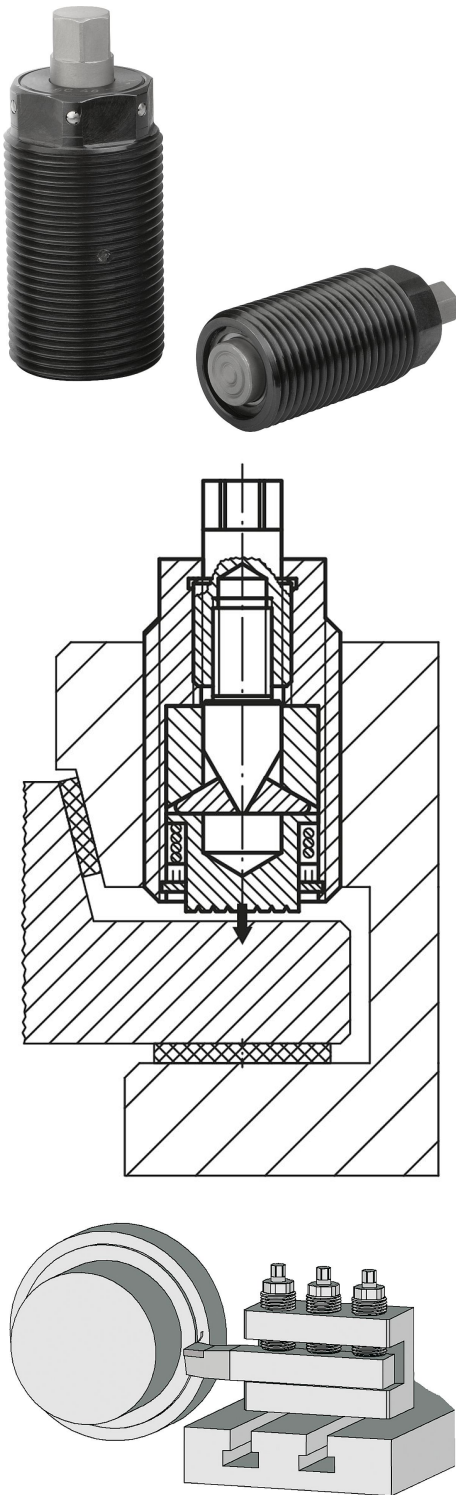

图纸

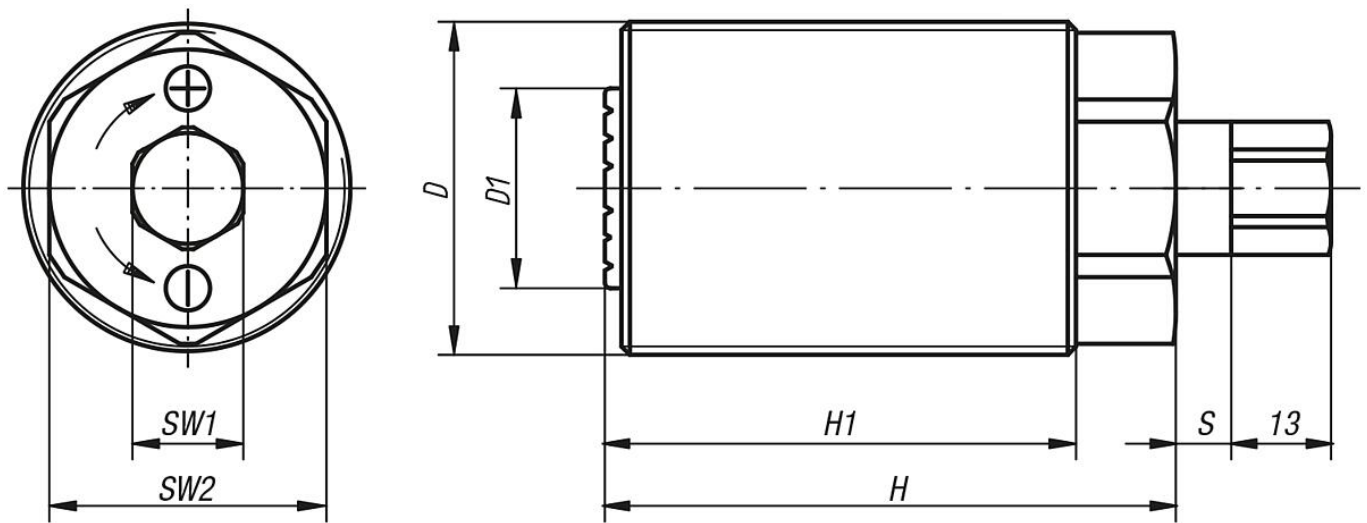

商品概述

| 订货号 | D | D1 | H | H1 | S | SW1 | SW2 | 最大夹紧范围 | 标称夹紧力 kN | 最大静态载荷 kN | 最大锁紧扭矩 SW1 Nm |
|----------|-------|----|----|----|-----|-----|-----|--------|-------------|--------------|---------------------|
| 04752-36 | M36x3 | 19 | 73 | 62 | 5 | 13 | 30 | 1,5 | 40 | 80 | 45 |
| 04752-48 | M48X3 | 28 | 90 | 75 | 7,5 | 17 | 41 | 2,2 | 80 | 160 | 90 |