

商品描述/产品说明

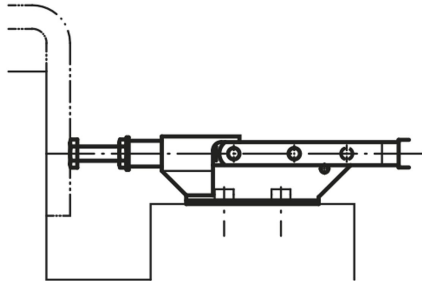

产品说明

材料：
钢板 DD11 1.0332

规格：
钢件镀锌。
轴销热处理。
耐油塑料把手。

提示：
05160-06 和 05160-08 为曲形把手，
附件参见 05200 - 05280。

图纸提示：
1) 塑料把手 05200

图纸

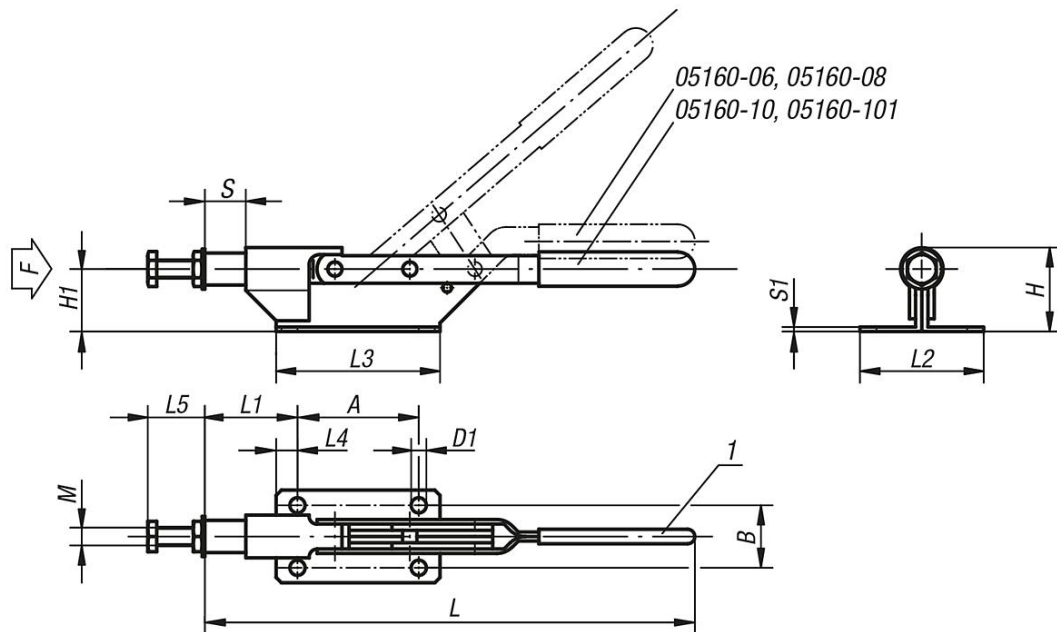

商品概述

订货号	L	L1	L2	L3	L4	L5 min.	L5 max.	B	H	H1	A	M=压杆	D1	S1	行程 S	F kN	塑料把手
05160-06	178	40	40	75	10	13	23	28	33	26,2	55	M6	6	2	15	1	05200-110
05160-08	255	49	45	85	12,5	14	26	30	42	31,5	60	M8	6,5	2,5	22	2	05200-125
05160-10	275	52	52	92	12	25	35	35	47	35,5	68	M10	8,5	2,5	22	3	05200-125
05160-101	300	62	58	100	12,5	25	36	40	59	50	75	M10	9	3	26	4	05200-135