

## 商品描述/产品说明

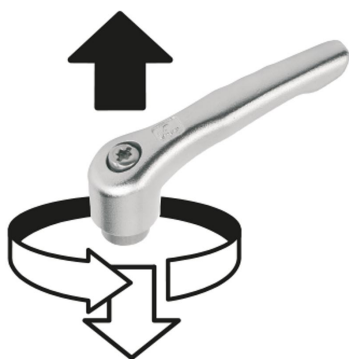

抬起  
脱开



## 产品说明

材料：  
把手为精密铸造件 1.4308。  
其他钢制部件 1.4305。

规格：  
把手经电解抛光处理。  
钢制 亮色。

根据要求：  
其他内螺纹和特殊类型。  
尺寸“H1”可按照需要提供其他长度，但需另行支付费用。

## 图纸

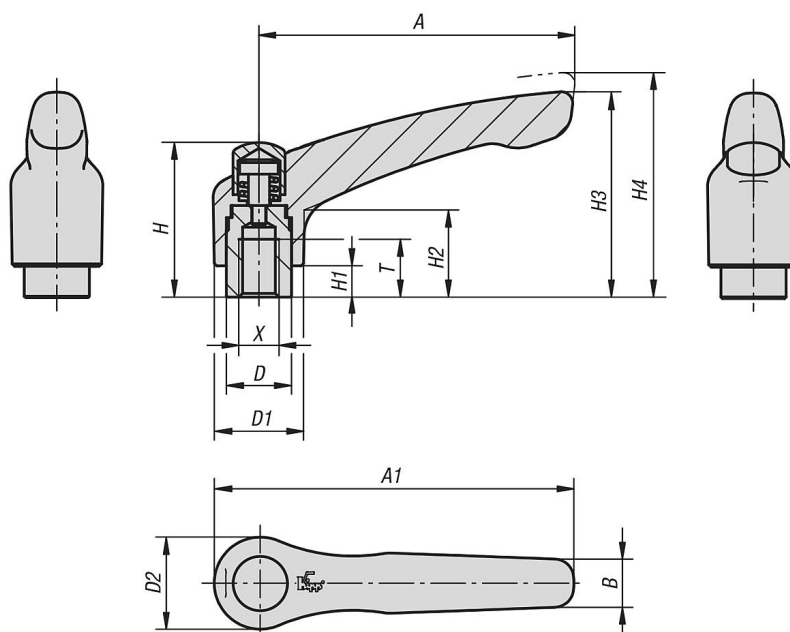

## 商品概述

订货号	X	A	A1	B	D	D1	D2	H	H1	H2	H3	H4	T	齿数
06454-9206	M6	65	74,5	10	13,5	18,5	19	32	6,5	17,5	42,5	45,5	12	20
06454-9208	M8	65	74,5	10	13,5	18,5	19	32	6,5	17,5	42,5	45,5	12	20
06454-9308	M8	80	91	11	16	21	22	41,5	10	24	54,5	58,5	14	22
06454-9310	M10	80	91	11	16	21	22	41,5	10	24	54,5	58,5	14	22