

## 商品描述/产品说明

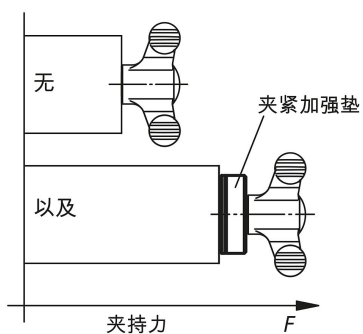

相同扭矩



## 产品说明

材料：  
钢制

规格：  
黑色氧化处理。

提示：

夹紧加强垫通常与张紧或夹紧元件配合使用。通过内部集成的轴向滚针推力轴承单元，达到同等条件两倍的夹紧力。

优点：

通过底部固定支承面可以更好地保护接触面，高预紧力降低螺纹收缩特性。

张紧和夹紧元件可以选用锁紧手柄、翼型和星型手柄、滚花旋钮或六角与圆柱头螺丝等。



## 图纸

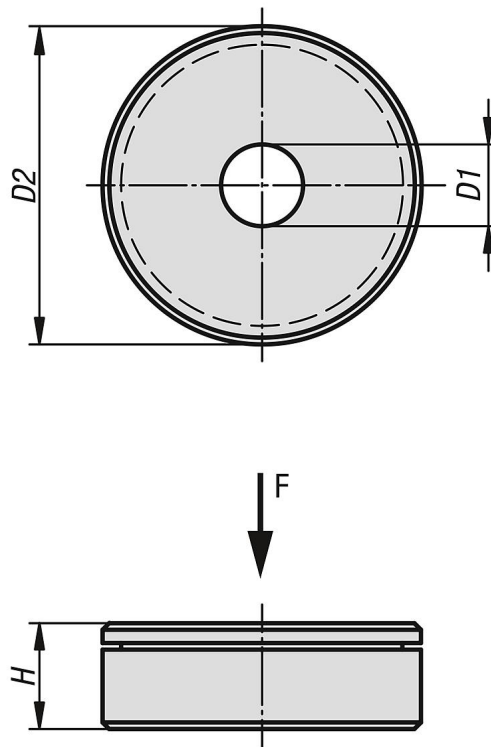

## 商品概述

订货号	D1	D2	H	额定负载 动态 N	额定负载 静态 N
07415-06	6	24	8	6800	15500
07415-08	8	25	8	7800	19400
07415-10	10	30	8	9200	25500
07415-12	12	35	8	9900	29000