

## 商品描述/产品说明



## 产品说明

## 材料：

外壳为钢制。

磁芯材质为 NdFeB (钕)。

橡胶保护套，合成橡胶。

## 规格：

外壳，镀锌。

橡胶保护套，黑色。

## 提示：

带螺纹销的带座磁铁，带遮盖保护。通过橡胶保护套保护敏感的表面。通过橡胶保护套，摩擦系数提高，从而获得了较高的侧面附着摩擦力。

## 温度范围：

最大 60 °C。

## 图纸提示：

- 1) 附着面
- 2) 磁铁
- 3) 橡胶

## 图纸

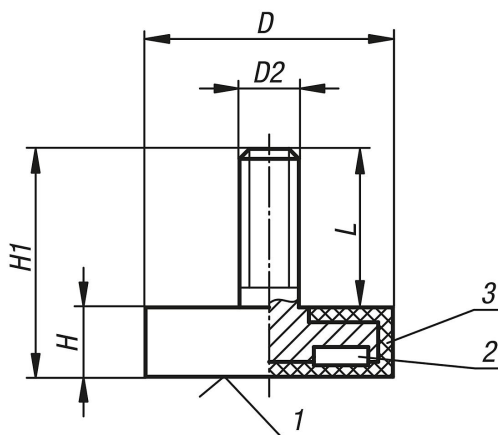

## 商品概述

订货号	D	D2	H	H1	L	吸力 N
09116-05	12	M4	7	15,5	8,5	13
09116-06	18	M4	6	12	6	37
09116-01	22	M4	6	12,5	6,5	50
09116-07	31	M6	6	17	11	89
09116-02	43	M6	6	21	15	85
09116-03	66	M8	8,2	23	14,8	180
09116-04	88	M8	8,2	23,5	15,3	420

商品概述

---