

## 商品描述/产品说明



## 产品说明

材料：  
热塑性塑料，黑色。

装配：  
正面安装。

## 图纸

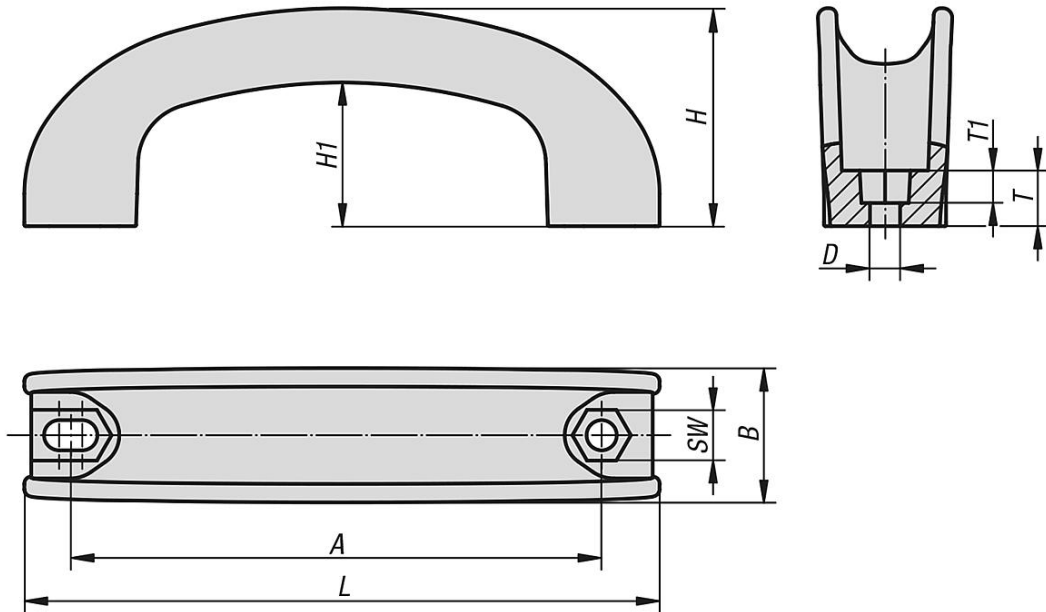

## 商品概述

订货号	A	B	D	H	H1	L	T	T1	SW	负载能力 N
06907-09006	90-95	26,6	6,5	42	29	115	10	6,4	10,2	1000
06907-11206	112-117	29	6,5	47	31	137	12	7	10,2	1000
06907-17708	177-182	30	8,5	48,1	31	208	14	9	13,2	1000