

商品描述/产品说明



产品说明

材料：
钢制壳体和夹紧臂。

提示：
带有内置曲柄机构和过中心锁定的快速夹钳。
夹紧臂具有一个固定止动器，用于可重置的终端位置。
该壳体为前端孔型。
该机构的所有轴都引入到衬套中。
手柄具有符合人体工学的球形把手。
夹紧臂具有用于安装弹簧柱塞顶销的孔型。

图纸

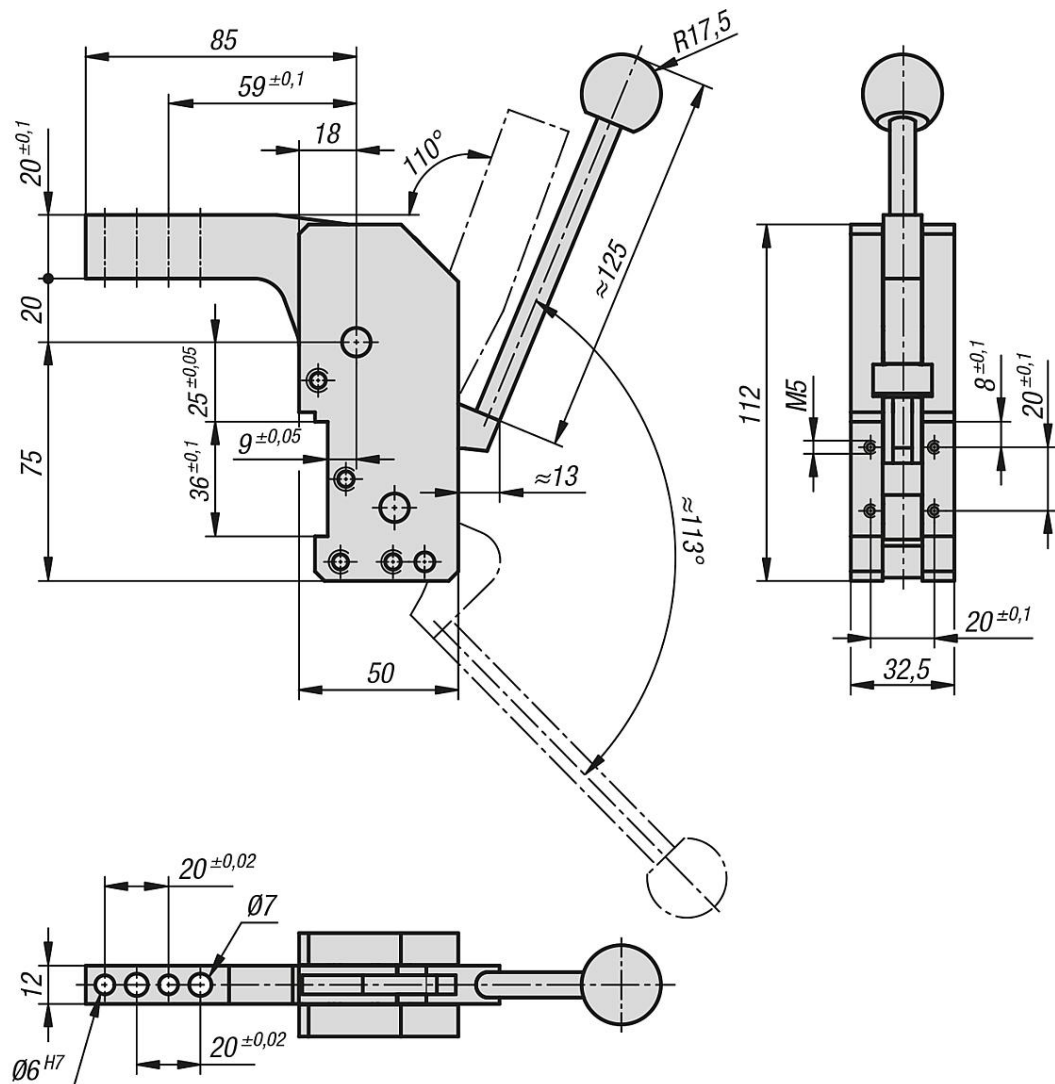

商品概述

订货号	夹持扭矩 Mx Nm	保持转矩 Nm
05666-55	55	110