

商品描述/产品说明



产品说明

材料：
压铸锌壳体和操作件。
黄铜螺母。
钢制舌簧。

规格：
镀锌和经过蓝色钝化处理的壳体。
旋钮经黑色 KTL 涂层处理。
舌簧镀锌。

提示：
尤其适用于钢制橱柜，更衣室、学校、娱乐设施和工业公司的储物柜。

使用说明：
与传统的旋转锁定相比，一体化的自由轮结构功能提供了高度安全性，防止了粗暴操作。

装配：
旋转锁销可预安装。

注意：
对于直径为 6.0 - 8.0 mm 的挂锁，保证最佳功能。

图纸

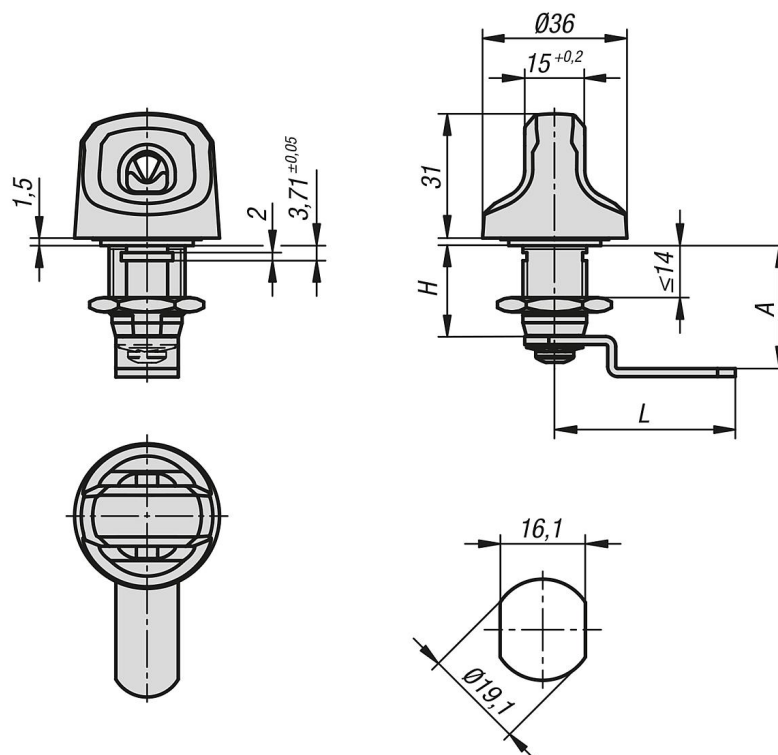

商品概述

订货号	A	L	H
05577-22224	22,4	44	22,4
05577-22248	24,8	42	22,4
05577-22304	30,4	45	22,4
05577-22359	35,9	49	22,4
05577-22424	42,4	45	22,4