

## 商品描述/产品说明



## 产品说明

材料：  
玻璃纤维增强型塑料材质的把手，配有压铸锌材质的齿环。  
强度等级为 5.8 的钢制部件。  
钢制顶珠。

规格：  
钢制部件经黑色氧化。

提示：  
使用各种不同的止动顶销，避免受压点的产生，平衡在对侧工件的不平整性，提高在需要夹紧工件上的附着力。

抬起  
脱开



## 图纸

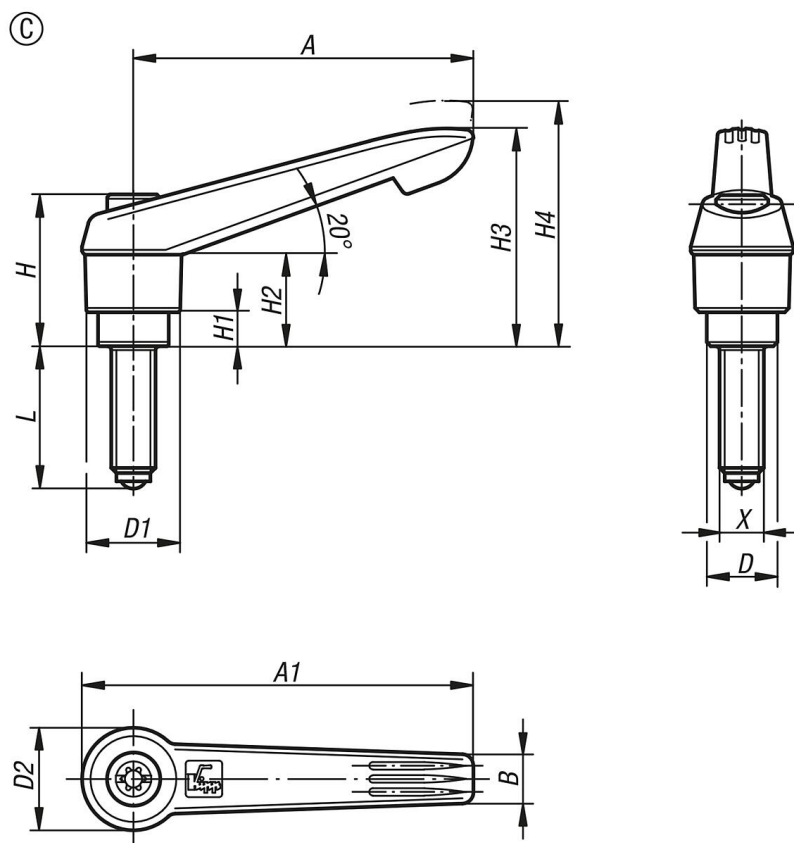

## 商品概述

订货号	类型	材料	尺寸	X	D	D1	D2	球-Ø	H	H1	H2	H3	H4	A	A1	B	齿数	L
06612-31051X20	C	钢制顶珠	1	M5	10	13	14,5	3	24,5	4	15	30	33,5	40	47	7,5	16	19,5
06612-31051X30	C	钢制顶珠	1	M5	10	13	14,5	3	24,5	4	15	30	33,5	40	47	7,5	16	29,5
06612-31051X40	C	钢制顶珠	1	M5	10	13	14,5	3	24,5	4	15	30	33,5	40	47	7,5	16	39,5
06612-31051X50	C	钢制顶珠	1	M5	10	13	14,5	3	24,5	4	15	30	33,5	40	47	7,5	16	49,5
06612-31061X20	C	钢制顶珠	1	M6	10	13	14,5	4	24,5	4	15	30	33,5	40	47	7,5	16	19,3
06612-31061X30	C	钢制顶珠	1	M6	10	13	14,5	4	24,5	4	15	30	33,5	40	47	7,5	16	29,3
06612-31061X40	C	钢制顶珠	1	M6	10	13	14,5	4	24,5	4	15	30	33,5	40	47	7,5	16	39,3
06612-31061X50	C	钢制顶珠	1	M6	10	13	14,5	4	24,5	4	15	30	33,5	40	47	7,5	16	49,3
06612-32061X20	C	钢制顶珠	2	M6	13,5	18	19,5	4	28,5	6,5	17,5	41,5	45,5	65	75	9,5	20	19,3
06612-32061X30	C	钢制顶珠	2	M6	13,5	18	19,5	4	28,5	6,5	17,5	41,5	45,5	65	75	9,5	20	29,3
06612-32061X40	C	钢制顶珠	2	M6	13,5	18	19,5	4	28,5	6,5	17,5	41,5	45,5	65	75	9,5	20	39,3
06612-32061X50	C	钢制顶珠	2	M6	13,5	18	19,5	4	28,5	6,5	17,5	41,5	45,5	65	75	9,5	20	49,3
06612-32061X60	C	钢制顶珠	2	M6	13,5	18	19,5	4	28,5	6,5	17,5	41,5	45,5	65	75	9,5	20	59,3
06612-32081X20	C	钢制顶珠	2	M8	13,5	18	19,5	5,5	28,5	6,5	17,5	41,5	45,5	65	75	9,5	20	19,2
06612-32081X30	C	钢制顶珠	2	M8	13,5	18	19,5	5,5	28,5	6,5	17,5	41,5	45,5	65	75	9,5	20	29,2
06612-32081X40	C	钢制顶珠	2	M8	13,5	18	19,5	5,5	28,5	6,5	17,5	41,5	45,5	65	75	9,5	20	39,2
06612-32081X50	C	钢制顶珠	2	M8	13,5	18	19,5	5,5	28,5	6,5	17,5	41,5	45,5	65	75	9,5	20	49,2
06612-32081X60	C	钢制顶珠	2	M8	13,5	18	19,5	5,5	28,5	6,5	17,5	41,5	45,5	65	75	9,5	20	59,2
06612-32101X20	C	钢制顶珠	2	M10	13,5	18	19,5	7	28,5	6,5	17,5	41,5	45,5	65	75	9,5	20	19,7
06612-32101X30	C	钢制顶珠	2	M10	13,5	18	19,5	7	28,5	6,5	17,5	41,5	45,5	65	75	9,5	20	29,7
06612-32101X40	C	钢制顶珠	2	M10	13,5	18	19,5	7	28,5	6,5	17,5	41,5	45,5	65	75	9,5	20	39,7
06612-32101X50	C	钢制顶珠	2	M10	13,5	18	19,5	7	28,5	6,5	17,5	41,5	45,5	65	75	9,5	20	49,7
06612-32101X60	C	钢制顶珠	2	M10	13,5	18	19,5	7	28,5	6,5	17,5	41,5	45,5	65	75	9,5	20	59,7