

商品描述/产品说明



产品说明

材料：
铝制轮辐式手轮。

规格：
黑色 经粉末喷涂处理过。
轮缘经过车削处理。

根据要求：
内四角套筒。

图纸

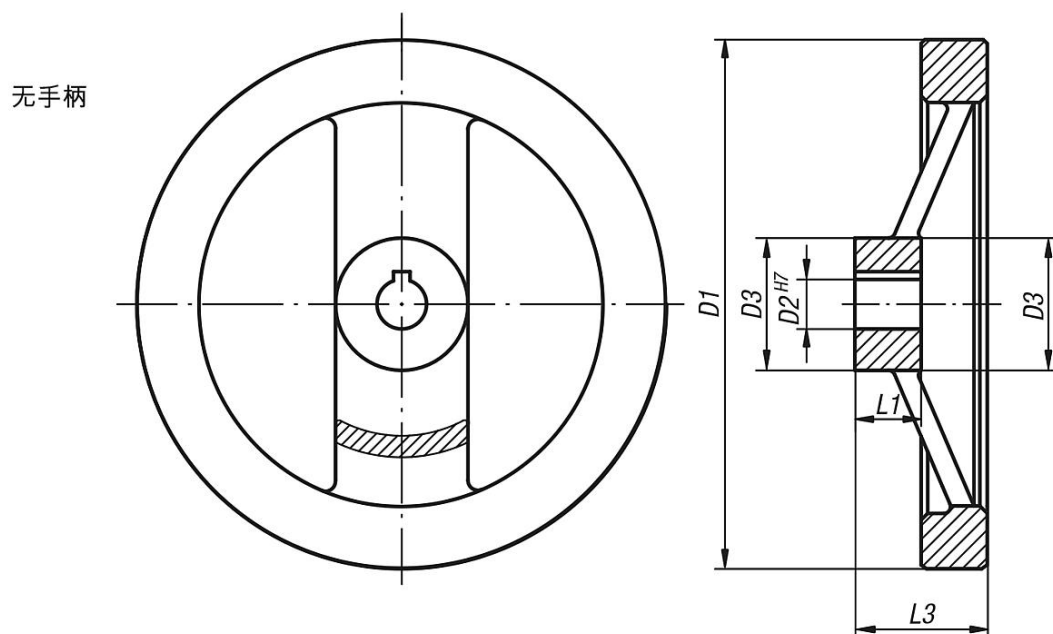

商品概述

订货号	类型 1	D1	D2	D3	L1	L3	B3	T
06277-01080X10	定位孔	80	10H7	24	16	28	-	-
06277-01080X12	定位孔	80	12H7	24	16	28	-	-
06277-01100X10	定位孔	100	10H7	26	17	33	-	-
06277-01100X12	定位孔	100	12H7	26	17	33	-	-
06277-01125X12	定位孔	125	12H7	31	18	33,5	-	-
06277-01125X14	定位孔	125	14H7	31	18	33,5	-	-
06277-01160X14	定位孔	160	14H7	40	20	39	-	-
06277-01160X16	定位孔	160	16H7	40	20	39	-	-
06277-01200X18	定位孔	200	18H7	42	24	45	-	-
06277-01200X20	定位孔	200	20H7	42	24	45	-	-
06277-01250X22	定位孔	250	22H7	48	28	51	-	-
06277-01250X26	定位孔	250	26H7	48	28	51	-	-

商品概述

订货号	类型 1	D1	D2	D3	L1	L3	B3	T
06277-11080X10	带开槽的定位孔	80	10H7	24	16	28	3	11,4
06277-11080X12	带开槽的定位孔	80	12H7	24	16	28	4	13,8
06277-11100X10	带开槽的定位孔	100	10H7	26	17	33	3	11,4
06277-11100X12	带开槽的定位孔	100	12H7	26	17	33	4	13,8
06277-11125X12	带开槽的定位孔	125	12H7	31	18	33,5	4	13,8
06277-11125X14	带开槽的定位孔	125	14H7	31	18	33,5	5	16,3
06277-11160X14	带开槽的定位孔	160	14H7	40	20	39	5	16,3
06277-11160X16	带开槽的定位孔	160	16H7	40	20	39	5	18,3
06277-11200X18	带开槽的定位孔	200	18H7	42	24	45	6	20,8
06277-11200X20	带开槽的定位孔	200	20H7	42	24	45	6	22,8
06277-11250X22	带开槽的定位孔	250	22H7	48	28	51	6	24,8
06277-11250X26	带开槽的定位孔	250	26H7	48	28	51	8	29,3