

商品描述/产品说明



产品说明

材料：
不锈钢 1.4401。

规格：
轮缘经车削
和抛光处理。



图纸

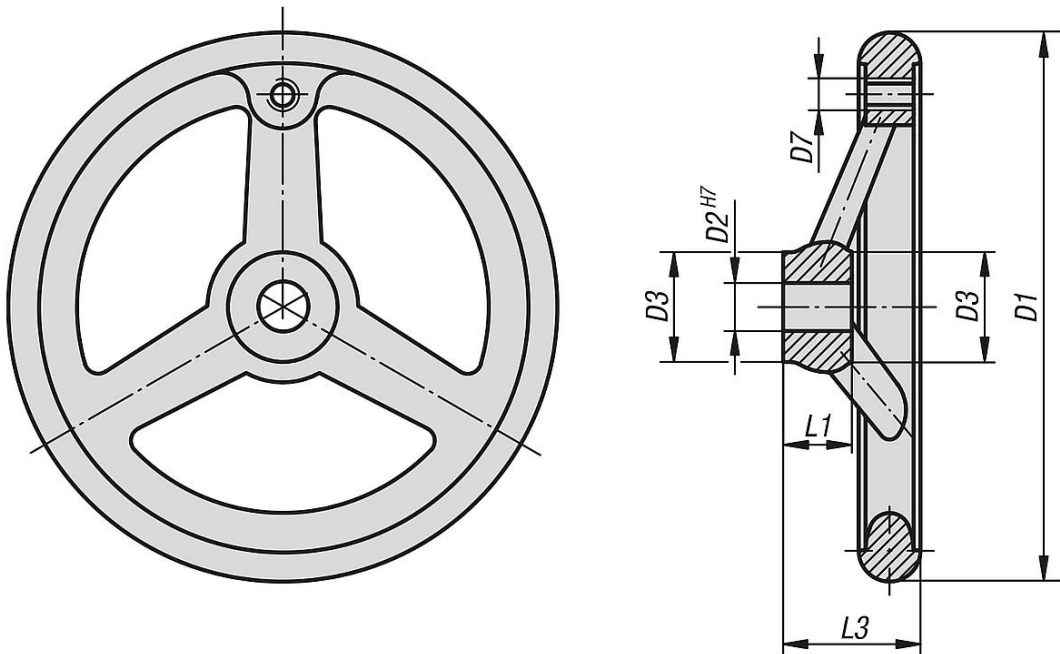

商品概述

订货号	主体材料	类型 1	D1	D2	D3	D7	L1	L3	B3	T	辐条数
06274-0100X10	不锈钢 A4	定位孔	100	10H7	26	M6	17	33	-	-	3
06274-0125X12	不锈钢 A4	定位孔	125	12H7	28	M8	18	36	-	-	3
06274-0160X16	不锈钢 A4	定位孔	160	16H7	32	M10	20	40	-	-	3
06274-0200X18	不锈钢 A4	定位孔	200	18H7	38	M10	24	45	-	-	3
06274-1100X10	不锈钢 A4	带开槽的定位孔	100	10H7	26	M6	17	33	3	11,4	3
06274-1125X12	不锈钢 A4	带开槽的定位孔	125	12H7	28	M8	18	36	4	13,8	3
06274-1160X16	不锈钢 A4	带开槽的定位孔	160	16H7	32	M10	20	40	5	18,3	3
06274-1200X18	不锈钢 A4	带开槽的定位孔	200	18H7	38	M10	24	45	6	20,8	3

商品概述
