

## 商品描述/产品说明



## 产品说明

材料：  
钢制夹紧元件。黄铜夹紧螺栓。

规格：  
亮色夹紧元件。

提示：  
夹紧元件用于拧接到转台滑动轴承 21245-01 的外圈上。用 1 Nm 的紧固力矩实现 10 Nm 的保持力矩。

## 图纸

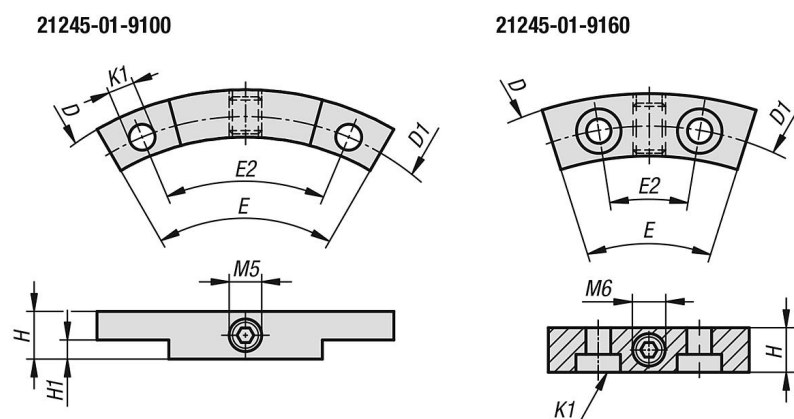

## 商品概述

订货号	D	D1	E	E2	H	H1	K1	适用
21245-01-9100	100	91	60°	45°	8	3,2	Ø 4,5	21245-01-1110030
21245-01-9160	160	145	35°	18°	10	-	DIN 7984 M5	21245-01-1116060