



产品说明

产品描述：

集成了夹紧加强垫的锁紧手柄与标准锁紧手柄相比，夹持力最大提升了75%。

此外，此产品还可用于手力有限的人员（例如用于康复区），以较少的力获得相当的夹持力。松开夹紧的锁紧手柄时，同样不费力气。

内置的推力滚针轴承可增加夹持力，夹紧时可在紧固的接触面上产生非常小的表面摩擦。经硬化处理的设备垫片专为高夹持力而设计，轴承额定载荷高，使用寿命长。

通过大的紧固支承面来保护夹紧的工件。因此不再需要垫片。

由于采用模块化结构，因此可提供许多特殊规格。

材料：

压铸锌材质的把手，符合 DIN EN 12844。

强度等级 5.8 的钢制部件。

规格：

把手经塑料涂层。

钢制部件经黑色氧化。

推力滚针轴承，带经硬化和磨光处理的限位垫片。

提示：

标配供应：

橙色 RAL 2004，宝石红 RAL 3003，银色金属

使用说明：

手柄杆在未受控制的状态下通过一个齿圈卡入螺纹嵌入件中。抬起把手可将其换入位置并通过弹簧弹力重新卡入齿圈。

应用：

机械、仪器和设备制造，康复区。

装配：

拧入深度必须至少为螺纹直径的 2 倍，安装时应轻微润滑螺纹。

优点：

在使用同样的紧固力矩的情况下，显著增加了夹持力。

高质量轴向滚针轴承，额定载荷高，使用寿命长。

稳固的支撑面保护了组件。

根据要求：

其他颜色和螺纹长度。

图纸提示：

1) 平端 DIN EN ISO 4753



抬起
脱开



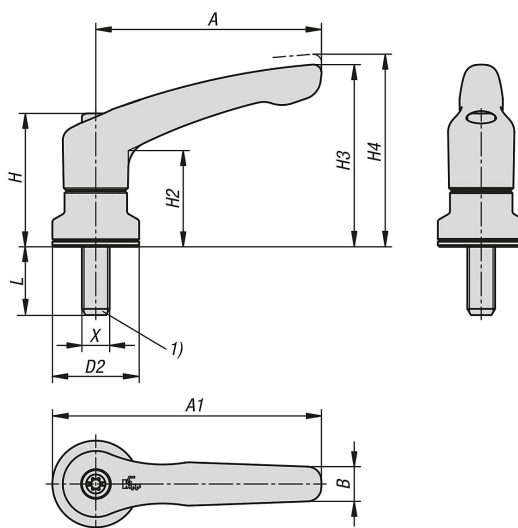

商品概述

| 订货号 | 主体颜色 | 主体表面 | X | D2 | H | H2 | H3 | H4 | A | A1 | B | L |
|-------------------|-------------|------|-----|----|------|------|------|------|-----|-------|------|----|
| 06460-10-2082X10 | 橙色 RAL 2004 | 塑料涂层 | M8 | 25 | 38,5 | 27,7 | 52,6 | 55,6 | 65 | 77,5 | 10 | 10 |
| 06460-10-2082X20 | 橙色 RAL 2004 | 塑料涂层 | M8 | 25 | 38,5 | 27,7 | 52,6 | 55,6 | 65 | 77,5 | 10 | 20 |
| 06460-10-2082X30 | 橙色 RAL 2004 | 塑料涂层 | M8 | 25 | 38,5 | 27,7 | 52,6 | 55,6 | 65 | 77,5 | 10 | 30 |
| 06460-10-2082X40 | 橙色 RAL 2004 | 塑料涂层 | M8 | 25 | 38,5 | 27,7 | 52,6 | 55,6 | 65 | 77,5 | 10 | 40 |
| 06460-10-3102X15 | 橙色 RAL 2004 | 塑料涂层 | M10 | 30 | 47 | 33,9 | 64,4 | 68,6 | 80 | 95 | 11,2 | 15 |
| 06460-10-3102X30 | 橙色 RAL 2004 | 塑料涂层 | M10 | 30 | 47 | 33,9 | 64,4 | 68,6 | 80 | 95 | 11,2 | 30 |
| 06460-10-3102X40 | 橙色 RAL 2004 | 塑料涂层 | M10 | 30 | 47 | 33,9 | 64,4 | 68,6 | 80 | 95 | 11,2 | 40 |
| 06460-10-3102X50 | 橙色 RAL 2004 | 塑料涂层 | M10 | 30 | 47 | 33,9 | 64,4 | 68,6 | 80 | 95 | 11,2 | 50 |
| 06460-10-4102X20 | 橙色 RAL 2004 | 塑料涂层 | M10 | 30 | 53,1 | 37,2 | 72,8 | 77,3 | 95 | 110 | 13,2 | 20 |
| 06460-10-4102X30 | 橙色 RAL 2004 | 塑料涂层 | M10 | 30 | 53,1 | 37,2 | 72,8 | 77,3 | 95 | 110 | 13,2 | 30 |
| 06460-10-4102X40 | 橙色 RAL 2004 | 塑料涂层 | M10 | 30 | 53,1 | 37,2 | 72,8 | 77,3 | 95 | 110 | 13,2 | 40 |
| 06460-10-4102X50 | 橙色 RAL 2004 | 塑料涂层 | M10 | 30 | 53,1 | 37,2 | 72,8 | 77,3 | 95 | 110 | 13,2 | 50 |
| 06460-10-5122X20 | 橙色 RAL 2004 | 塑料涂层 | M12 | 35 | 59,1 | 41,9 | 83 | 87,5 | 110 | 127,5 | 15,4 | 20 |
| 06460-10-5122X30 | 橙色 RAL 2004 | 塑料涂层 | M12 | 35 | 59,1 | 41,9 | 83 | 87,5 | 110 | 127,5 | 15,4 | 30 |
| 06460-10-5122X40 | 橙色 RAL 2004 | 塑料涂层 | M12 | 35 | 59,1 | 41,9 | 83 | 87,5 | 110 | 127,5 | 15,4 | 40 |
| 06460-10-5122X50 | 橙色 RAL 2004 | 塑料涂层 | M12 | 35 | 59,1 | 41,9 | 83 | 87,5 | 110 | 127,5 | 15,4 | 50 |
| 06460-10-20827X10 | 红色 RAL 3003 | 塑料涂层 | M8 | 25 | 38,5 | 27,7 | 52,6 | 55,6 | 65 | 77,5 | 10 | 10 |
| 06460-10-20827X20 | 红色 RAL 3003 | 塑料涂层 | M8 | 25 | 38,5 | 27,7 | 52,6 | 55,6 | 65 | 77,5 | 10 | 20 |
| 06460-10-20827X30 | 红色 RAL 3003 | 塑料涂层 | M8 | 25 | 38,5 | 27,7 | 52,6 | 55,6 | 65 | 77,5 | 10 | 30 |
| 06460-10-20827X40 | 红色 RAL 3003 | 塑料涂层 | M8 | 25 | 38,5 | 27,7 | 52,6 | 55,6 | 65 | 77,5 | 10 | 40 |
| 06460-10-31027X15 | 红色 RAL 3003 | 塑料涂层 | M10 | 30 | 47 | 33,9 | 64,4 | 68,6 | 80 | 95 | 11,2 | 15 |
| 06460-10-31027X30 | 红色 RAL 3003 | 塑料涂层 | M10 | 30 | 47 | 33,9 | 64,4 | 68,6 | 80 | 95 | 11,2 | 30 |
| 06460-10-31027X40 | 红色 RAL 3003 | 塑料涂层 | M10 | 30 | 47 | 33,9 | 64,4 | 68,6 | 80 | 95 | 11,2 | 40 |
| 06460-10-31027X50 | 红色 RAL 3003 | 塑料涂层 | M10 | 30 | 47 | 33,9 | 64,4 | 68,6 | 80 | 95 | 11,2 | 50 |
| 06460-10-41027X20 | 红色 RAL 3003 | 塑料涂层 | M10 | 30 | 53,1 | 37,2 | 72,8 | 77,3 | 95 | 110 | 13,2 | 20 |
| 06460-10-41027X30 | 红色 RAL 3003 | 塑料涂层 | M10 | 30 | 53,1 | 37,2 | 72,8 | 77,3 | 95 | 110 | 13,2 | 30 |
| 06460-10-41027X40 | 红色 RAL 3003 | 塑料涂层 | M10 | 30 | 53,1 | 37,2 | 72,8 | 77,3 | 95 | 110 | 13,2 | 40 |
| 06460-10-41027X50 | 红色 RAL 3003 | 塑料涂层 | M10 | 30 | 53,1 | 37,2 | 72,8 | 77,3 | 95 | 110 | 13,2 | 50 |
| 06460-10-51227X20 | 红色 RAL 3003 | 塑料涂层 | M12 | 35 | 59,1 | 41,9 | 83 | 87,5 | 110 | 127,5 | 15,4 | 20 |
| 06460-10-51227X30 | 红色 RAL 3003 | 塑料涂层 | M12 | 35 | 59,1 | 41,9 | 83 | 87,5 | 110 | 127,5 | 15,4 | 30 |
| 06460-10-51227X40 | 红色 RAL 3003 | 塑料涂层 | M12 | 35 | 59,1 | 41,9 | 83 | 87,5 | 110 | 127,5 | 15,4 | 40 |
| 06460-10-51227X50 | 红色 RAL 3003 | 塑料涂层 | M12 | 35 | 59,1 | 41,9 | 83 | 87,5 | 110 | 127,5 | 15,4 | 50 |
| 06460-10-2083X10 | 银色金属 | 塑料涂层 | M8 | 25 | 38,5 | 27,7 | 52,6 | 55,6 | 65 | 77,5 | 10 | 10 |
| 06460-10-2083X20 | 银色金属 | 塑料涂层 | M8 | 25 | 38,5 | 27,7 | 52,6 | 55,6 | 65 | 77,5 | 10 | 20 |
| 06460-10-2083X30 | 银色金属 | 塑料涂层 | M8 | 25 | 38,5 | 27,7 | 52,6 | 55,6 | 65 | 77,5 | 10 | 30 |
| 06460-10-2083X40 | 银色金属 | 塑料涂层 | M8 | 25 | 38,5 | 27,7 | 52,6 | 55,6 | 65 | 77,5 | 10 | 40 |
| 06460-10-3103X15 | 银色金属 | 塑料涂层 | M10 | 30 | 47 | 33,9 | 64,4 | 68,6 | 80 | 95 | 11,2 | 15 |
| 06460-10-3103X30 | 银色金属 | 塑料涂层 | M10 | 30 | 47 | 33,9 | 64,4 | 68,6 | 80 | 95 | 11,2 | 30 |
| 06460-10-3103X40 | 银色金属 | 塑料涂层 | M10 | 30 | 47 | 33,9 | 64,4 | 68,6 | 80 | 95 | 11,2 | 40 |
| 06460-10-3103X50 | 银色金属 | 塑料涂层 | M10 | 30 | 47 | 33,9 | 64,4 | 68,6 | 80 | 95 | 11,2 | 50 |
| 06460-10-4103X20 | 银色金属 | 塑料涂层 | M10 | 30 | 53,1 | 37,2 | 72,8 | 77,3 | 95 | 110 | 13,2 | 20 |

商品概述

| 订货号 | 主体颜色 | 主体表面 | X | D2 | H | H2 | H3 | H4 | A | A1 | B | L |
|------------------|------|------|-----|----|------|------|------|------|-----|-------|------|----|
| 06460-10-4103X30 | 银色金属 | 塑料涂层 | M10 | 30 | 53,1 | 37,2 | 72,8 | 77,3 | 95 | 110 | 13,2 | 30 |
| 06460-10-4103X40 | 银色金属 | 塑料涂层 | M10 | 30 | 53,1 | 37,2 | 72,8 | 77,3 | 95 | 110 | 13,2 | 40 |
| 06460-10-4103X50 | 银色金属 | 塑料涂层 | M10 | 30 | 53,1 | 37,2 | 72,8 | 77,3 | 95 | 110 | 13,2 | 50 |
| 06460-10-5123X20 | 银色金属 | 塑料涂层 | M12 | 35 | 59,1 | 41,9 | 83 | 87,5 | 110 | 127,5 | 15,4 | 20 |
| 06460-10-5123X30 | 银色金属 | 塑料涂层 | M12 | 35 | 59,1 | 41,9 | 83 | 87,5 | 110 | 127,5 | 15,4 | 30 |
| 06460-10-5123X40 | 银色金属 | 塑料涂层 | M12 | 35 | 59,1 | 41,9 | 83 | 87,5 | 110 | 127,5 | 15,4 | 40 |
| 06460-10-5123X50 | 银色金属 | 塑料涂层 | M12 | 35 | 59,1 | 41,9 | 83 | 87,5 | 110 | 127,5 | 15,4 | 50 |