

# 5 轴夹具

## 功能

该 5 轴夹具已是第 3 代用于 5 轴铣床的夹具。

新一代通过手摇柄以及 5 轴夹具紧凑型系列表现出色的夹紧原理而大幅提升了操作便利性。

5 轴夹具既可充当坯料夹紧的台钳，又可作为侧方夹紧的定心夹具 -> 功能合 2 为 1

巨大的夹持力可满足各类要求，适用于短刀具的理想进给条件并具备极高的刚性，这些特点为铣床用户带来了更多的优势。

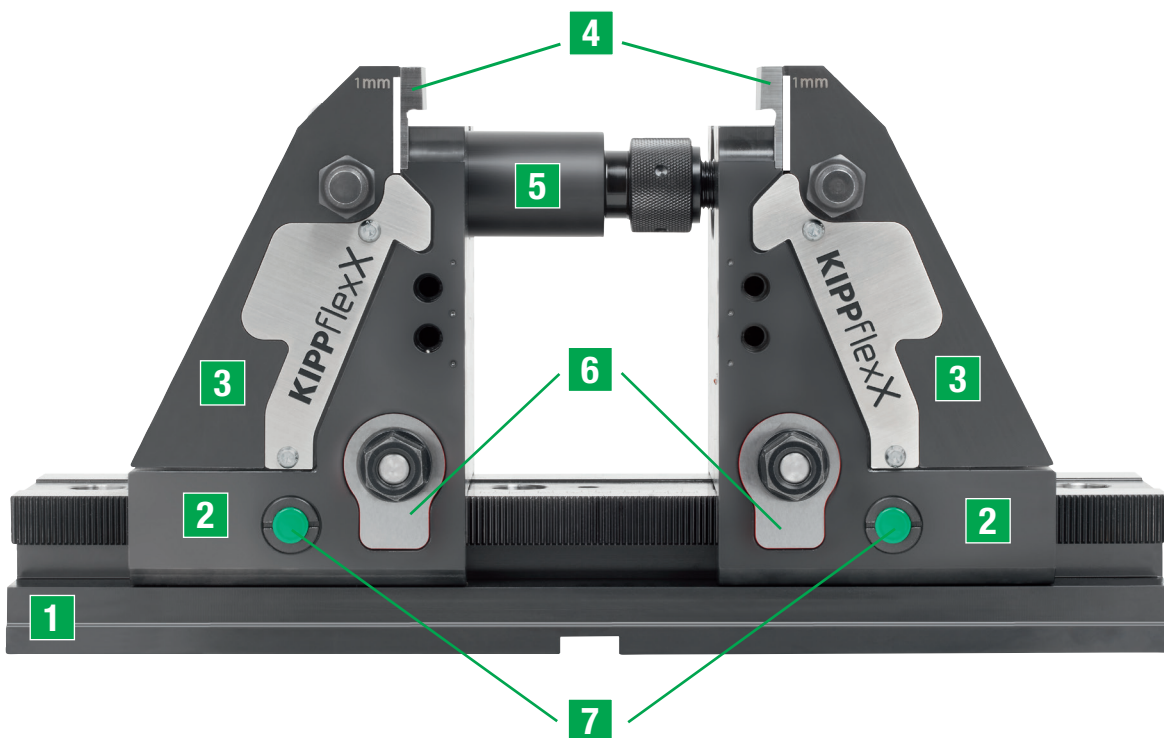

- 1 底板
- 2 定位元件
- 3 夹紧元件
- 4 夹钳
- 5 延长轴和丝杠
- 6 夹紧件，带螺母
- 7 预定心装置的止动顶销

优点：

- 台钳与定心夹具合 2 为 1
- 通过集成的侧方夹紧功能进行夹紧
- 通过手摇柄实现快速调整
- 直接在工件上实现的极高夹持力
- 系统中的最高刚性
- 刀具从各个方向都易于接近

# 技术说明

## 台钳与侧方夹紧块装置的区别

夹紧坯件/台钳原理

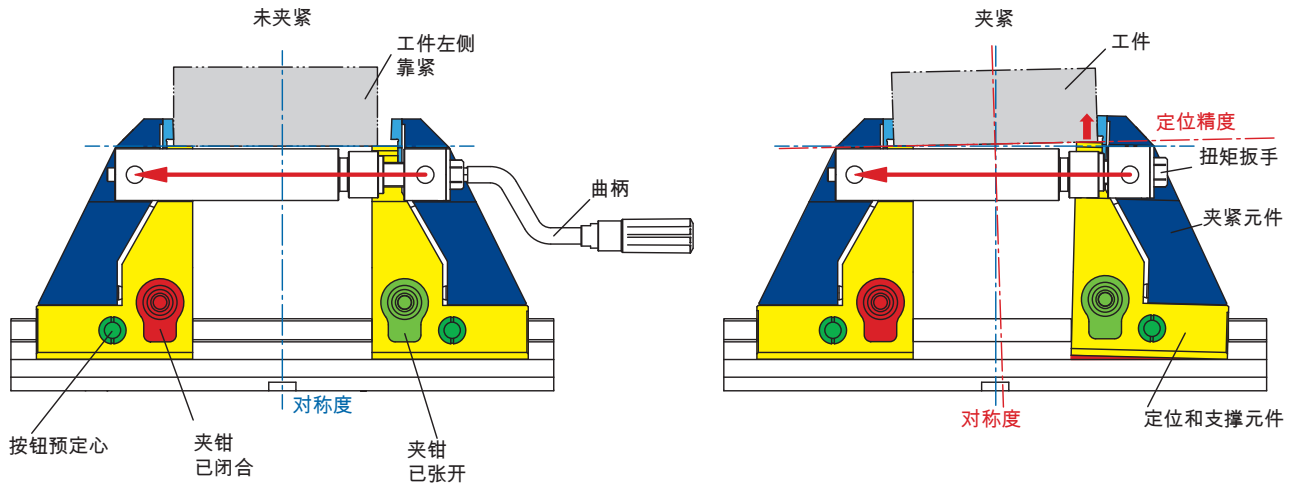

侧方夹紧

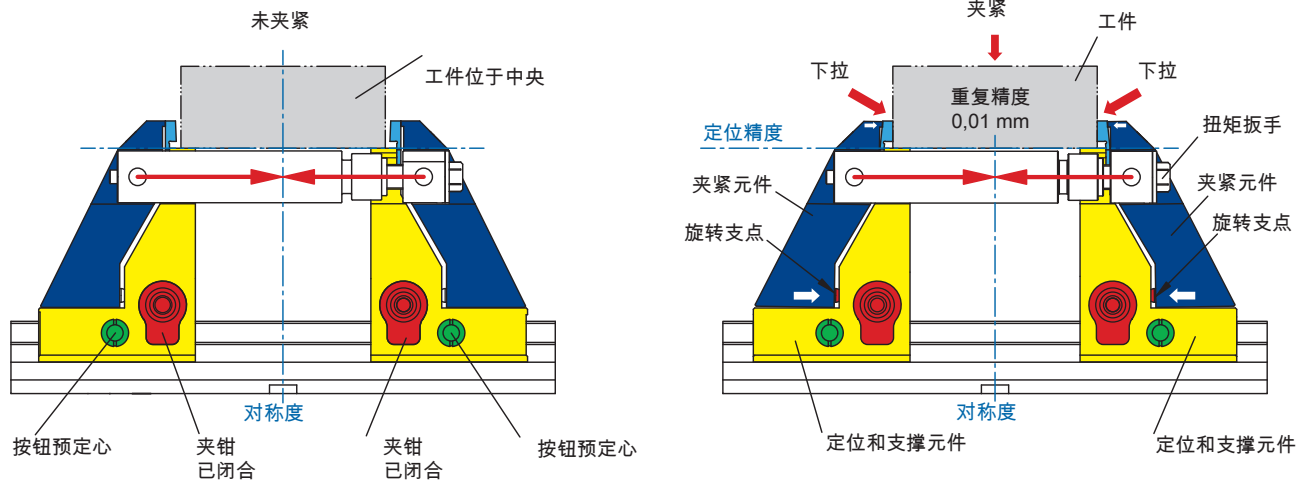

夹钳 (红色) 的一侧开启 -> 可作为台钳



夹钳两侧闭合 -> 可用作具有侧方夹紧功能的定心夹具

## 应用示例

5 轴夹具在应用中作为夹紧坯料的台钳。左侧红色夹钳已张开。通过手摇柄实现了快速调整。通过扭矩扳手来传递作用力。



利用定心夹具功能来实现侧方夹紧。  
两个夹钳均已关闭，施加作用力时（过度弯曲相邻的夹爪）在工件支撑面上产生一个侧方夹紧效果。



5 轴铣床上的 5 面加工。  
理想的进给条件，适用于直接在 5 轴铣床上进行加工的刀具。

