

## 商品描述/产品说明

INCH  
Parts

## 产品说明

## 材料：

热固塑料 PF 31，黑色。

钢制轴，镀镍，或者不锈钢 1.4305，亮色。

止推环，不锈钢 1.4310。

## 规格：

经高光泽抛光处理。

## 提示：

手柄和配转动式手柄的手轮盘 06287 匹配。

## 图纸

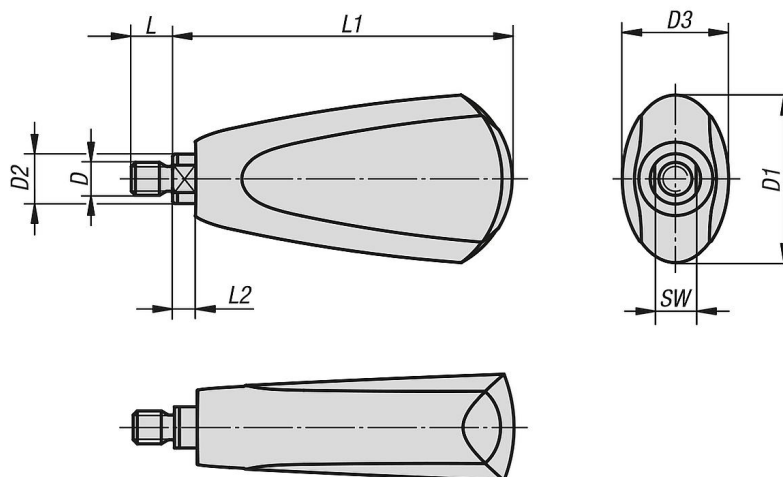

## 商品概述

| 订货号           | 材料  | D       | D1 | D2 | D3 | L  | L1   | L2  | SW |
|---------------|-----|---------|----|----|----|----|------|-----|----|
| 06316-1A2009  | 钢制  | 1/4-20  | 25 | 8  | 18 | 9  | 54,7 | 4,5 | 7  |
| 06316-2A3010  | 钢制  | 5/16-18 | 41 | 12 | 26 | 10 | 82,2 | 5,5 | 10 |
| 06316-11A2009 | 不锈钢 | 1/4-20  | 25 | 8  | 18 | 9  | 54,7 | 4,5 | 7  |
| 06316-12A3010 | 不锈钢 | 5/16-18 | 41 | 12 | 26 | 10 | 82,2 | 5,5 | 10 |