

商品描述/产品说明

INCH
Parts

产品说明

材料：

把手，钢制 1.0401。

压力垫圈材质为塑料 PA 66 GF 35-X，玻璃纤维增强。

轴螺栓材质为不锈钢 1.4305。

螺柱和垫圈为钢制，强度等级为 5.8 级。

规格：

把手、螺柱和垫圈经蓝色钝化处理。

压力垫圈为黑色。

轴螺栓为亮色。

提示：

这种可调式偏心把手用于夹紧手柄相对夹紧轴只有一个固定位置的场合（回转支承）。手柄的具体位置可用螺栓刀通过螺杆上细牙来调整。

塑料具有如下特性：在承受负载的情况下会发生蠕变（阻滞）。

图纸提示：

1) 销钉，用于对锁紧手柄进行精调

图纸

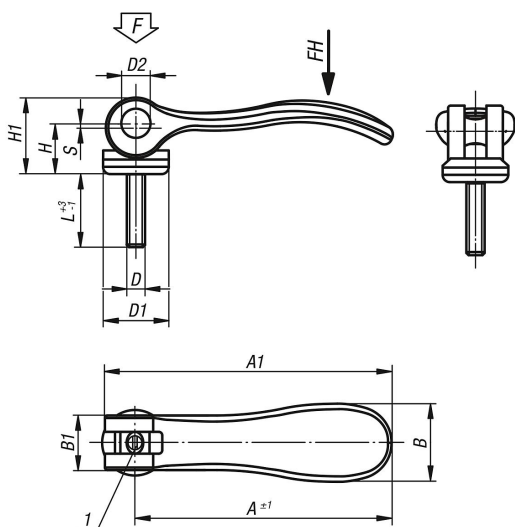

商品概述

订货号	D	D1	D2	B	B1	H	H1	A	A1	L	行程 S	夹紧力 F kN	把手施力 FH N
04233-15022A1X20	10-32	18,1	9	21,5	15	14,5	22	70,4	79,2	20	1,2	4	120
04233-15022A1X30	10-32	18,1	9	21,5	15	14,5	22	70,4	79,2	30	1,2	4	120
04233-15022A1X40	10-32	18,1	9	21,5	15	14,5	22	70,4	79,2	40	1,2	4	120
04233-15022A1X50	10-32	18,1	9	21,5	15	14,5	22	70,4	79,2	50	1,2	4	120
04233-15022A2X20	1/4-20	18,1	9	21,5	15	14,5	22	70,4	79,2	20	1,2	4	120
04233-15022A2X30	1/4-20	18,1	9	21,5	15	14,5	22	70,4	79,2	30	1,2	4	120
04233-15022A2X40	1/4-20	18,1	9	21,5	15	14,5	22	70,4	79,2	40	1,2	4	120
04233-25022A3X25	5/16-18	27,1	11	33,2	24	18	28,5	96	108	25	1,5	8	350
04233-15022A2X50	1/4-20	18,1	9	21,5	15	14,5	22	70,4	79,2	50	1,2	4	120
04233-25022A3X30	5/16-18	27,1	11	33,2	24	18	28,5	96	108	30	1,5	8	350
04233-25022A3X40	5/16-18	27,1	11	33,2	24	18	28,5	96	108	40	1,5	8	350
04233-25022A3X50	5/16-18	27,1	11	33,2	24	18	28,5	96	108	50	1,5	8	350
04233-25022A4X25	3/8-16	27,1	11	33,2	24	18	28,5	96	108	25	1,5	8	350

商品概述

订货号	D	D1	D2	B	B1	H	H1	A	A1	L	行程 S	夹紧力 F kN	把手施力 FH N
04233-25022A4X30	3/8-16	27,1	11	33,2	24	18	28,5	96	108	30	1,5	8	350
04233-25022A4X40	3/8-16	27,1	11	33,2	24	18	28,5	96	108	40	1,5	8	350
04233-25022A4X50	3/8-16	27,1	11	33,2	24	18	28,5	96	108	50	1,5	8	350