

商品描述/产品说明

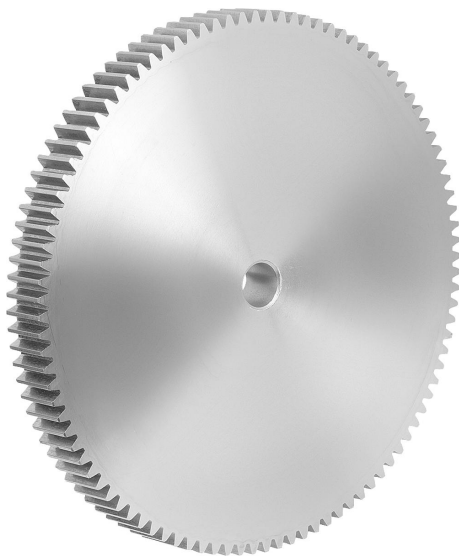

产品说明

材料：  
钢 1.0503 (C45)。

规格：  
齿部铣削，竖直啮合。  
压力角 20°，亮色。

提示：  
正齿轮有定心孔或经过预钻孔（这可能因生产技术而异）。因此，表中给出的 D2 最大尺寸是提供正齿轮的孔的最大值。预钻孔/定心孔可根据客户要求设置装配孔、带键槽的装配孔或螺纹孔。或者，客户也可以使用衬套来减小直径。

图纸提示：  
A 型: 带台阶  
B 型: 不带台阶

图纸

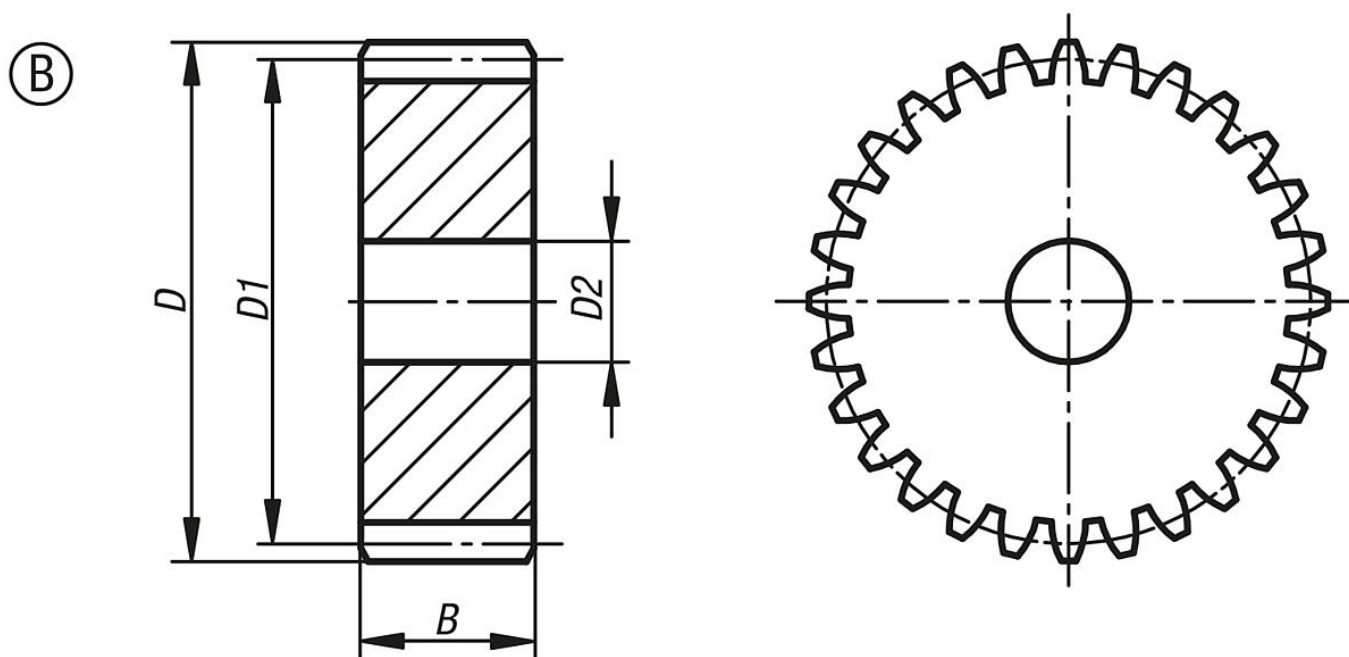

商品概述

订货号	类型	B	D	D1	D2 max.	模组	齿数
22400-0260600028	B	60	180	168	25	6	28
22400-0260600030	B	60	192	180	25	6	30
22400-0260600032	B	60	204	192	25	6	32
22400-0260600035	B	60	222	210	25	6	35
22400-0260600038	B	60	240	228	25	6	38
22400-0260600040	B	60	252	240	25	6	40

