

商品描述/产品说明



产品说明

材料：

不锈钢把手 1.4308。

硬化不锈钢压力垫圈 1.4034。

轴销，不锈钢螺柱 1.4305。

规格：

把手经电解抛光或喷砂处理。

压力垫圈，轴销和螺柱为亮色。

提示：

压力垫圈的夹紧表面在供货时稍微进行过脂润滑。

润滑脂符合 FDA 标准，因此适用于食品工业和制药行业。

图纸

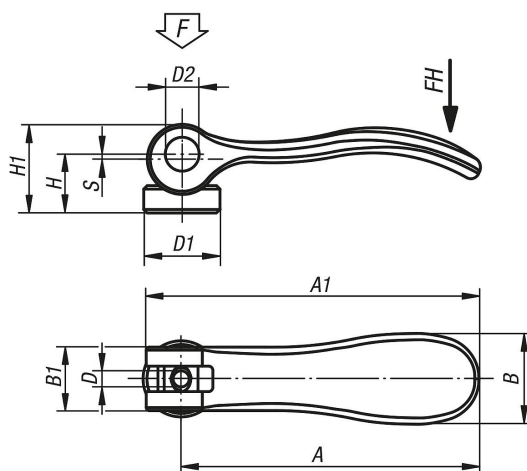

商品概述

订货号	主体表面	D	D1	D2	B	B1	H	H1	A	A1	行程 S	夹紧力 F kN	把手施力 FH N
04232-95410AD	经电解抛光处理	6-32	12	6	14,4	11,5	9	13,5	36,2	41,7	1	1,5	90
04232-95410AE	经电解抛光处理	8-32	12	6	14,4	11,5	9	13,5	36,2	41,7	1	1,5	90
04232-05410AE	经电解抛光处理	8-32	15,4	8	18	13	11,4	17,2	52,3	59,1	1	2,5	100
04232-05410A0	经电解抛光处理	10-24	15,4	8	18	13	11,4	17,2	52,3	59,1	1	2,5	100
04232-05410A1	经电解抛光处理	10-32	15,4	8	18	13	11,4	17,2	52,3	59,1	1	2,5	100
04232-15410A1	经电解抛光处理	10-32	18	9	21,5	15	14,7	22	70,4	79,2	1,2	4	120
04232-15410A2	经电解抛光处理	1/4-20	18	9	21,5	15	14,7	22	70,4	79,2	1,2	4	120
04232-25410A3	经电解抛光处理	5/16-18	27	11	33,3	24	18,3	28,8	96	108	1,5	8	350
04232-95413AD	喷丸	6-32	12	6	14,4	11,5	9	13,5	36,2	41,7	1	1,5	90
04232-95413AE	喷丸	8-32	12	6	14,4	11,5	9	13,5	36,2	41,7	1	1,5	90
04232-05413AE	喷丸	8-32	15,4	8	18	13	11,4	17,2	52,3	59,1	1	2,5	100
04232-05413A0	喷丸	10-24	15,4	8	18	13	11,4	17,2	52,3	59,1	1	2,5	100
04232-05413A1	喷丸	10-32	15,4	8	18	13	11,4	17,2	52,3	59,1	1	2,5	100
04232-15413A1	喷丸	10-32	18	9	21,5	15	14,7	22	70,4	79,2	1,2	4	120
04232-15413A2	喷丸	1/4-20	18	9	21,5	15	14,7	22	70,4	79,2	1,2	4	120
04232-25413A3	喷丸	5/16-18	27	11	33,3	24	18,3	28,8	96	108	1,5	8	350

商品概述
