

## 商品描述/产品说明

INCH  
Parts

## 产品说明

材料：

热塑性塑料，黑色。

强度等级为 5.8 的钢制部件或者不锈钢 1.4305。

规格：

经蓝色钝化处理的钢制件或亮色不锈钢。

提示：

带凸出型钢制衬套的星型旋钮特别适合十字销连接。

## 图纸

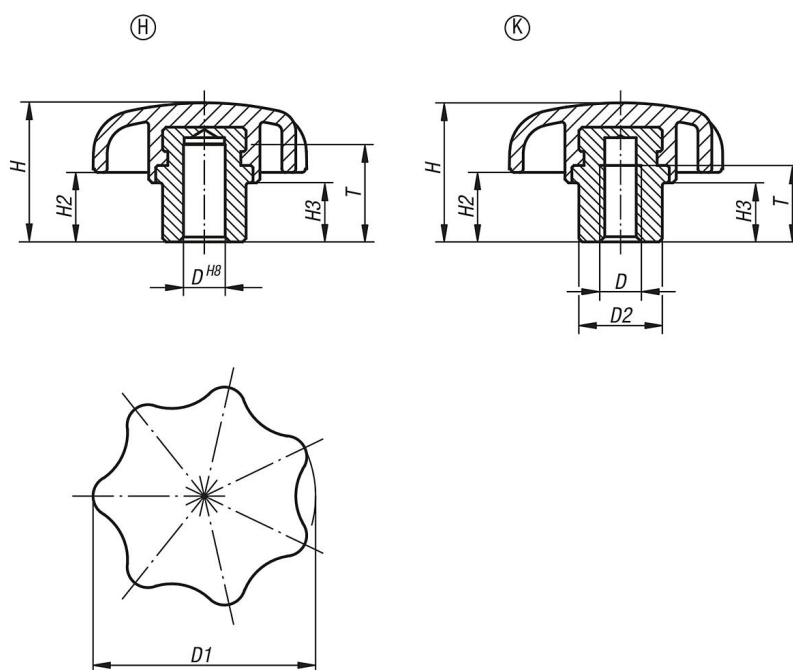

## 商品概述

订货号	类型	材料	D	D1	D2	H	H2	H3	T
06210-1CL	H	钢制	0,188	25	10	16	8	6	9,5
06210-1CM	H	钢制	0,25	32	13,5	21	11	9,5	12,5
06210-1CM1	H	钢制	0,25	40	13,5	25	13	10	14
06210-1CN	H	钢制	0,312	40	13,5	25	13	10	14
06210-1CN1	H	钢制	0,312	50	19	32	17	12	18
06210-1CO	H	钢制	0,375	50	19	32	17	12	18
06210-1CO1	H	钢制	0,375	63	19	40	21	15	22
06210-1CP	H	钢制	0,5	63	19	40	21	15	22
06210-1CQ	H	钢制	0,625	63	23	40	21	15	22

订货号	类型	材料	D	D1	D2	H	H2	H3	T
06210-2A1	K	钢制	10-32	25	10	16	8	6	8,5
06210-2A2	K	钢制	1/4-20	32	13,5	21	11	9,5	12
06210-2A21	K	钢制	1/4-20	40	13,5	25	13	10	14
06210-2A3	K	钢制	5/16-18	40	13,5	25	13	10	14

## 商品概述

订货号	类型	材料	D	D1	D2	H	H2	H3	T
06210-2A31	K	钢制	5/16-18	50	19	32	17	12	18
06210-2A4	K	钢制	3/8-16	50	19	32	17	12	18
06210-2A41	K	钢制	3/8-16	63	19	40	21	15	22
06210-2A5	K	钢制	1/2-13	63	19	40	21	15	22
06210-2A6	K	钢制	5/8-11	63	23	40	21	15	22