

## 商品描述/产品说明



## 产品说明

材料：  
不锈钢 1.4404。

规格：  
经抛光处理。

## 提示：

细杆螺栓最好用一个固定元件固定，以防止意外丢失。符合欧盟标准 2006/42/EG。可选择购买防护垫圈，螺栓在拧入之前将与该部件永久连接。为此通过螺纹件拧上垫片，之后垫片可以在细杆上自由移动。螺栓杆因弹簧切口效应而不会损坏。手动操作时不会自动重新旋出。但垫片可以凭借一定的灵敏度再次从螺栓上无损坏的移除。

六角螺栓经过表面抛光处理和形状优化，以用于卫生领域。螺栓头的端面呈半球形，锥形连接面具有相应的斜度。不会出现恼人的压痕或凹陷，螺栓头具有一个亮色表面，其粗糙高度远低于 Ra 0.8  $\mu\text{m}$ 。几乎不会粘附污物和产品残留物，便于清洁。

## 图纸

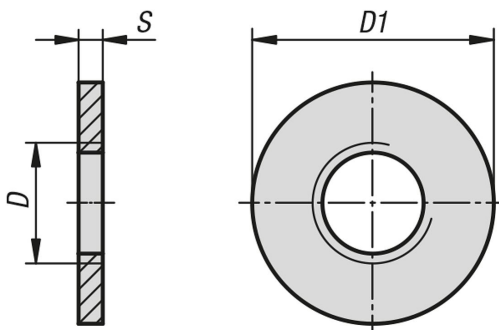

## 商品概述

订货号	主体材料	D	D1	S
07170-03-04	不锈钢 A4	M4	8	1,5
07170-03-05	不锈钢 A4	M5	10	1,5
07170-03-06	不锈钢 A4	M6	12	1,5
07170-03-08	不锈钢 A4	M8	16	2
07170-03-10	不锈钢 A4	M10	20	2
07170-03-12	不锈钢 A4	M12	24	2,5
07170-03-16	不锈钢 A4	M16	32	3

商品概述

---