

商品描述/产品说明



产品说明

材料：
钢制轨道。
钢制球轴承保持架。
钢制滚珠。

规格：
镀锌轨道。
球轴承保持架镀锌。
经硬化处理的滚珠。

订购须知：
成对出售。

提示：
过度伸出的伸缩滑轨中，冲程大于安装长度。门锁位于关闭位置。
伸缩滑轨的动态承载能力在充分利用拉伸距离时，为垂直安装的伸缩滑轨对提供最大负载能力。指定的负载能力以 450 mm 轨道距离确定，为 80,000 周期时的最大值。

不适合水平安装。

装配：
卡扣式安装。

优点：
卡扣式安装
在闭合位置处锁定
易运行

图纸

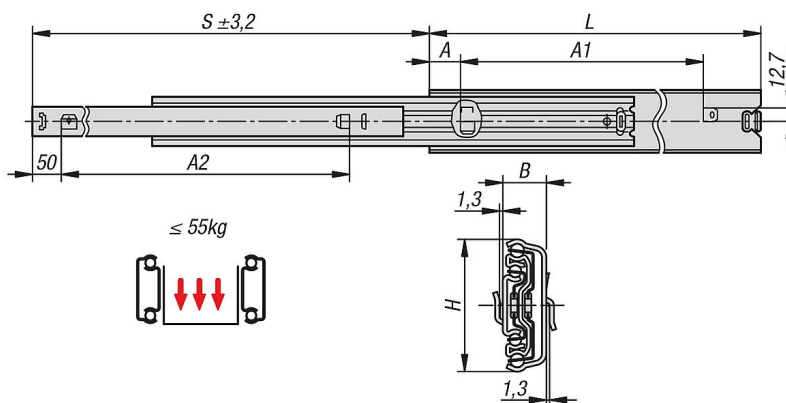

商品概述

订货号	制造商商品编号	安装	产品类型	负载能力 每对 kg	包装形式
21334-35-0350	DZ5517-5035	侧面装配	标准型	51	1 件 = 1 对
21334-35-0400	DZ5517-5040	侧面装配	标准型	53	1 件 = 1 对
21334-35-0450	DZ5517-5045	侧面装配	标准型	55	1 件 = 1 对
21334-35-0500	DZ5517-5050	侧面装配	标准型	55	1 件 = 1 对
21334-35-0550	DZ5517-5055	侧面装配	标准型	55	1 件 = 1 对

商品概述

订货号	制造商商品编号	安装	产品类型	负载能力 每对 kg	包装形式
21334-35-0600	DZ5517-5060	侧面装配	标准型	53	1 件 = 1 对
21334-35-0700	DZ5517-5070	侧面装配	标准型	50	1 件 = 1 对

订货号	A	A1	A2	B	H	行程 S	L
21334-35-0350	50	250	250	17,5	53,4	374	350
21334-35-0400	50	300	300	17,5	53,4	424	400
21334-35-0450	50	350	350	17,5	53,4	473	450
21334-35-0500	50	400	400	17,5	53,4	522	500
21334-35-0550	50	450	450	17,5	53,4	571	550
21334-35-0600	50	500	500	17,5	53,4	620	600
21334-35-0700	50	600	600	17,5	53,4	731	700